



IMH 2500

Elektrischer Gartenhäcksler

**Electric Garden Shredder • Broyeur de végétaux électrique •
Trituratore elettrico da giardino • Trituradora eléctrica de jardín •
Elektrische hakselaar • Rozdrabniarka elektryczna • Elektrisk
kompostkvarn för trädgård**



Video:



- DE** **Gebrauchsanweisung** - Originalbetriebsanleitung
Vor Inbetriebnahme Gebrauchsanweisung lesen!
- GB** **Operating Instructions** - Translation of the original Operating Instructions
Read operating instructions before use!
- FR** **Mode d'emploi** - Traduction du mode d'emploi d'origine
Lire attentivement le mode d'emploi avant chaque mise en service!
- IT** **Istruzioni per l'uso** - Traduzione delle istruzioni per l'uso originali
Prima della messa in funzione leggere le istruzioni per l'utilizzo!
- ES** **Instrucciones de Manejo** - Traducción de las instrucciones de servicio originales
¡Lea las instrucciones de manejo antes de efectuar la puesta en marcha!
- NL** **Gebruiksaanwijzing** - Vertaling van de originele gebruiksaanwijzing
Voor inwerkingstelling de gebruiksaanwijzing lezen!
- PL** **Instrukcja Obsługi** - Tłumaczenie oryginalnej instrukcji obsługi
Pred použitím cosacky, trávy pozorne precítajte návod k jej použitiu!
- SE** **Bruksanvisning** - Översättning av den ursprungliga instruktionen
Läs bruksanvisningen före användning!



1



2

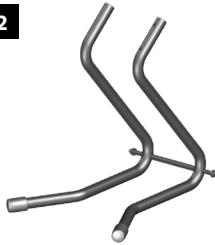

3



4



5



6



I



II



III

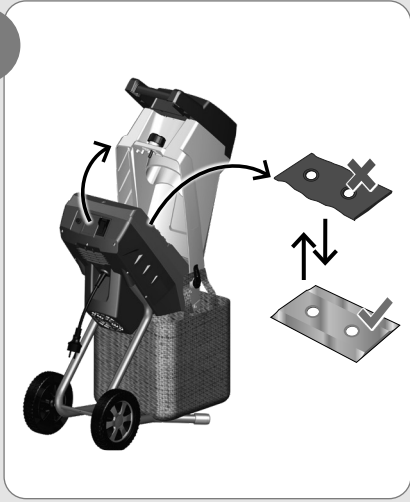

IV

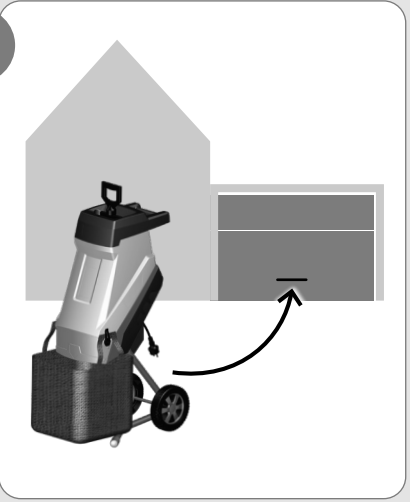

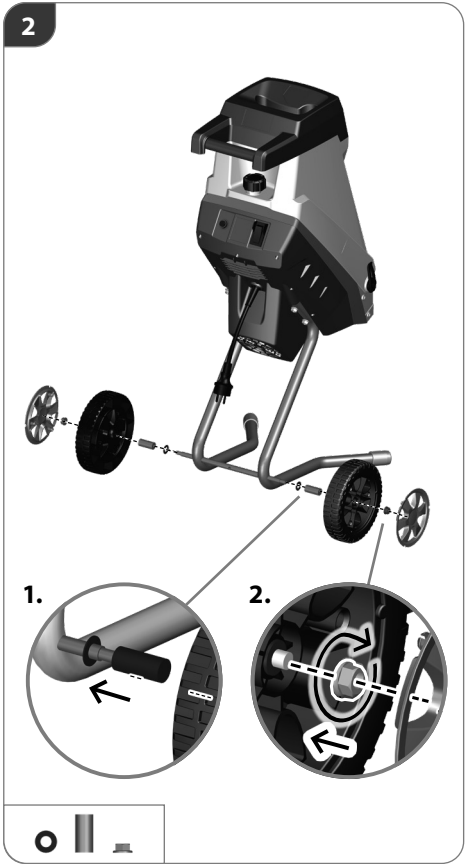
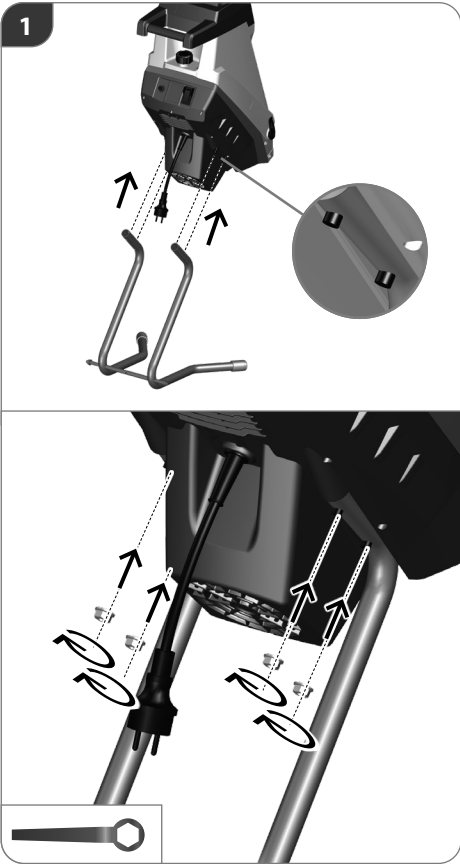



START

1.

2. ON

STOP

OFF

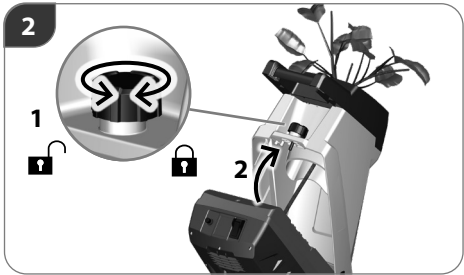
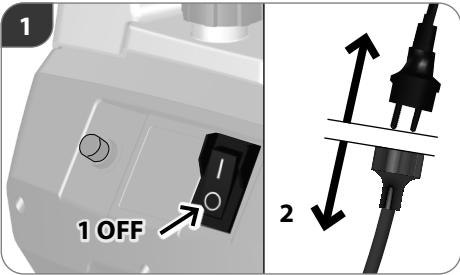
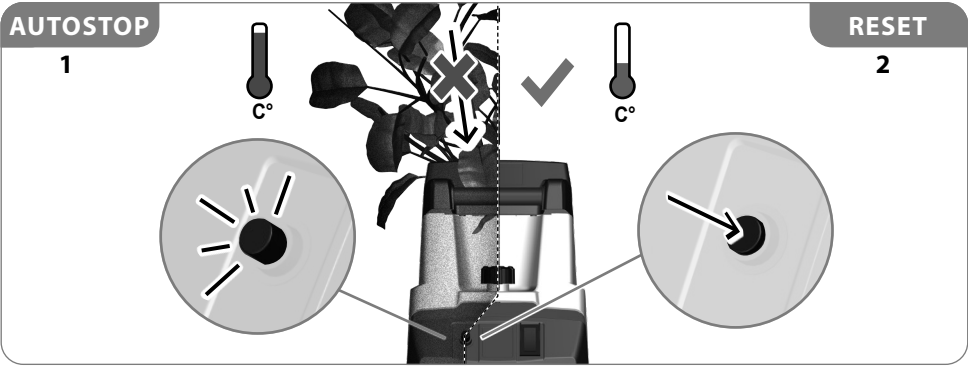

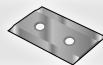

No. 81000236

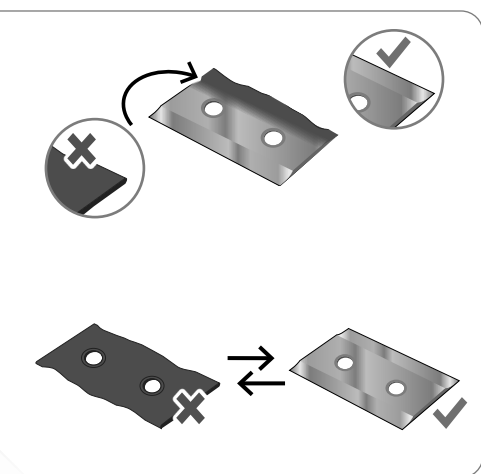
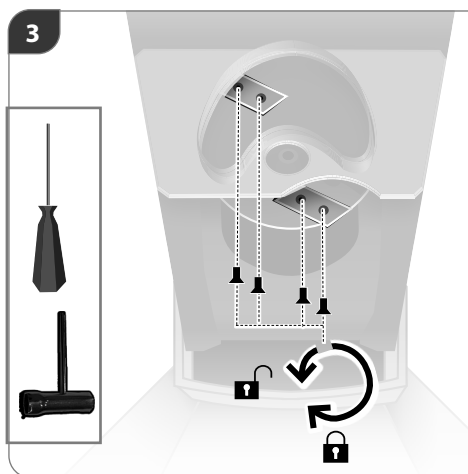
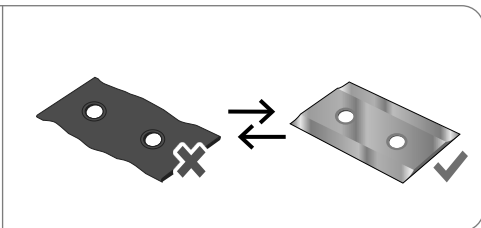
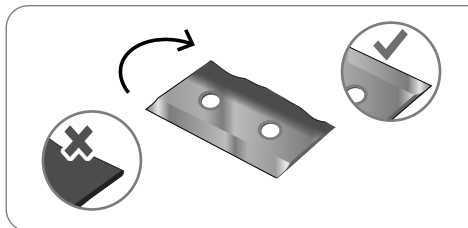

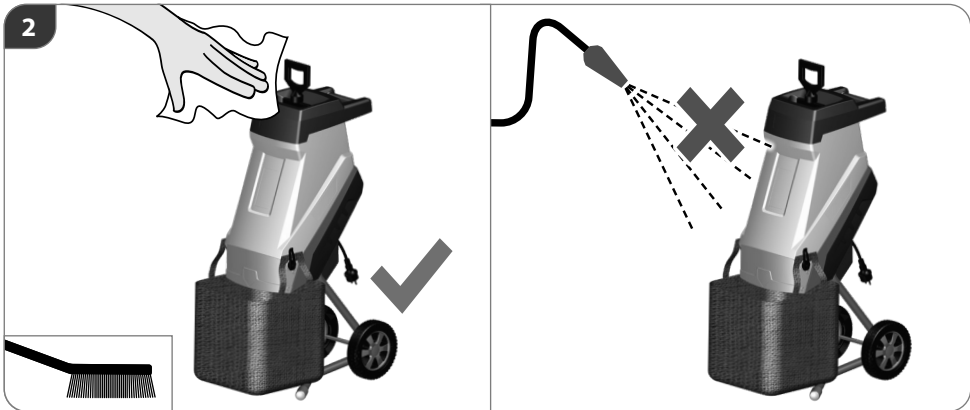
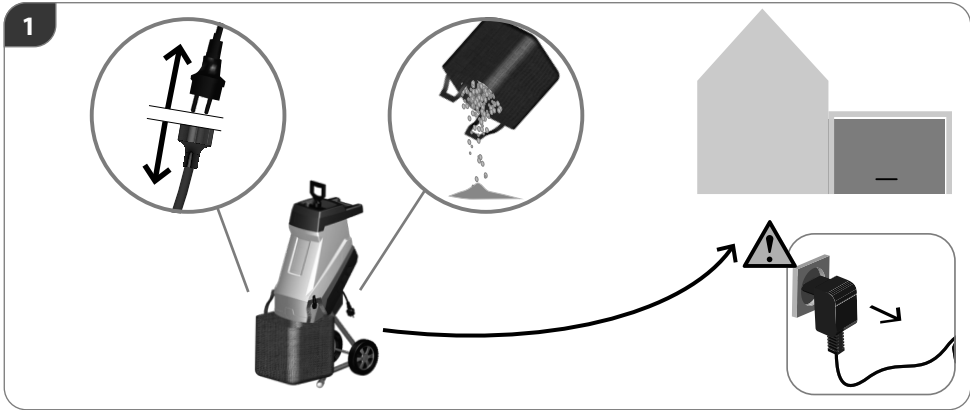

Ersatzteile und Zubehör

Falls Sie Zubehör oder Ersatzteile benötigen, wenden Sie sich bitte an unseren Service.

Spare parts and accessories

If you need accessories or spare parts, please contact our Service department.

Pièces de rechange et accessoires

Si vous avez besoin d'accessoires ou de pièces de rechange, veuillez vous adresser à notre service après-vente.

Ricambi e accessori

Se necessita accessori o pezzi di ricambio, si rivolga al nostro servizio di assistenza.

Piezas de recambio y accesorios

Si necesita accesorios o piezas de recambio, póngase en contacto con nuestro Departamento de asistencia.

Reserveonderdelen en accessoires

Heeft u accessoires of onderdelen nodig, neem dan contact op met onze servicedienst.

Części zamienne i akcesoria

Jeśli potrzebujesz akcesoriów lub części zamiennych, skontaktuj się z naszym zespołem serwisowym.

Reservdelar och tillbehör

Om du behöver tillbehör eller reservdelar, vänligen kontakta vår serviceavdelning.

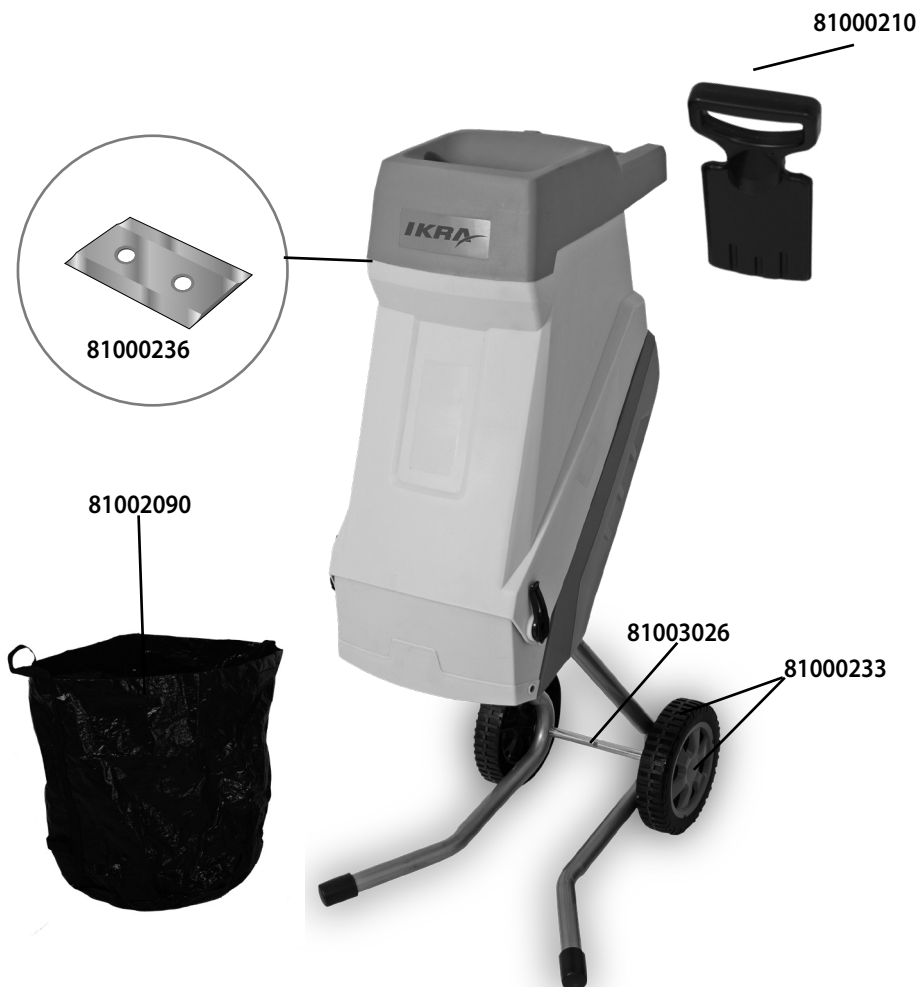

TECHNISCHE DATEN

Elektrischer Gartenhäcksler	IMH 2500
Nennspannung / Netzfrequenz	230-240 V ~ 50 Hz
Nennaufnahmeleistung	2500 W (P40) *
Leerlaufdrehzahl n_0	4200 min ⁻¹
Astdurchmesser max. (abhängig von der Härte des Holzes)	45 mm
Schutzklasse	II
Schutzgrad	IP X4
Gewicht	10,3 kg
Geräuschinformation	
Gemessen nach ¹⁾ EN 50434; ²⁾ 2000/14/ EG+2005/88/EC	
Schalldruckpegel L_{pA} ¹⁾ Unsicherheit K= 3 dB (A)	95,5 dB (A)
Gemessener Schalleistungspegel L_{WA} ²⁾ Unsicherheit K= 2,46 dB (A)	103,8 dB (A)
Garantierter Schalleistungspegel L_{WA} ²⁾	106 dB (A)

* Die Betriebsart (P40) bedeutet, dass nach einem Betrieb von 4 Sekunde eine Leerlaufzeit von 6 Sekunde eingelegt werden muss.

Technische Änderungen bleiben vorbehalten.

SICHERHEITSHINWEISE

⚠ WARNUNG

Dieses Gerät ist nicht geeignet für die Verwendung durch Personen (einschließlich Kindern) mit verminderten körperlichen, sensorischen oder geistigen Fähigkeiten oder mangelnder Erfahrung bzw. Fachkenntnis, es sei denn sie werden von einer für deren Sicherheit verantwortlichen Person entsprechend instruiert oder beaufsichtigt. Kinder sind darüber hinaus zu beaufsichtigen, um sicherzustellen, dass sie nicht mit dem Gerät spielen.

Benutzen Sie das Gerät erst nachdem Sie die Betriebsanleitung aufmerksam gelesen und verstanden haben. Machen Sie sich mit den Bedienungselementen und dem richtigen Gebrauch des Gerätes vertraut.

Lassen Sie Personen das Gerät nicht benutzen, die mit diesem nicht vertraut sind oder diese Anweisungen nicht gelesen haben. Örtliche Bestimmungen können das Mindestalter des Benutzers festlegen.

Beachten Sie alle in der Anleitung aufgeführten Sicherheitshinweise. Verhalten Sie sich verantwortungsvoll gegenüber anderen Personen. Der Bediener ist verantwortlich für Unfälle oder Gefahren gegenüber Dritten.

⚠ WARNUNG

Das Gerät darf nie betrieben werden, wenn Personen, insbesondere Kinder, oder Haustiere in der Nähe sind.

⚠ GEFAHR

Warnung! Dieses Elektrowerkzeug erzeugt während des Betriebs ein elektromagnetisches Feld. Dieses Feld kann unter bestimmten Umständen aktive oder passive medizinische Implantate beeinträchtigen. Um die Gefahr von ernsthaften oder tödlichen Verletzungen zu verringern, empfehlen wir Personen mit medizinischen Implantaten Ihren Arzt und den Hersteller vom medizinischen Implantat zu konsultieren, bevor die Maschine bedient wird.

Tragen Sie persönliche Schutzausrüstung.

- Schutzbrille tragen.
- Gehörschutz tragen.
- Feste Schuhe und lange Hosen tragen.
- Tragen Sie keine weite Kleidung oder Schmuck. Halten Sie Haare, Kleidung und Handschuhe fern von sich bewegenden Teilen, da diese von sich bewegenden Teilen erfasst werden können. Benutzen Sie das Gerät nicht, wenn Sie barfuß gehen oder offene Sandalen tragen.
- Für Eingriffe im Messerbereich Schutzhandschuhe tragen

VORSICHT**Gehörschädigungen
Längerer Aufenthalt in unmittelbarer Nähe des
laufenden Geräts kann zu Gehörschädigungen führen.
Gehörschutz tragen.**

Eine gewisse Lärmbelastung durch dieses Gerät ist nicht vermeidbar. Verlegen Sie lärmintensive Arbeiten auf zugelassene und dafür bestimmte Zeiten. Halten Sie sich ggf. an Ruhezeiten und beschränken Sie die Arbeitsdauer auf das Notwendigste. Zu ihrem persönlichen Schutz und Schutz in der Nähe befindlicher Personen ist ein geeigneter Gehörschutz zu tragen.

WARNUNG**Verletzungsgefahr****Die rotierenden Messer können zu schweren Schnittverletzungen bzw. Abtrennen von Körperteilen führen.**

- Seien Sie vorsichtig gegen Verletzungen an den Schneidvorrichtungen. Sorgfältiger Umgang mit dem Gerät verringert die Verletzungsgefahr durch das Messer.
- Berühren Sie keine gefährlichen beweglichen Teile, bevor die Maschine vom Netzanschluss getrennt wurde und die beweglichen gefährlichen Teile vollständig zum Stillstand gekommen sind.

Vor allen Einstellungs-, Reinigungs- und Wartungsarbeiten Gerät ausschalten und von der Energiezufuhr trennen.

Warten Sie, bis alle rotierenden Teile zum Stillstand gekommen sind und sich das Gerät abgekühlt hat.

Trotz dem Beachten der Betriebsanleitung können auch nicht offensichtliche Restrisiken bestehen.

Verwenden Sie das Gerät nur in der empfohlenen Lage und nur auf einer festen ebenen Fläche.

Betreiben Sie das Gerät nicht auf gepflasterten oder geschotterten Flächen, wo herausgeschleudertes Material zu Verletzungen führen kann.

Überprüfen Sie vor jeder Inbetriebnahme sämtliche Schraub- und Steckverbindungen sowie Schutzeinrichtungen auf Festigkeit und richtigen Sitz und ob alle beweglichen Teile leichtgängig sind.

Überprüfen Sie ob das Häckselwerk, die Häckselwerk-Schrauben und andere Befestigungen gut gesichert sind.

Abgenutzte oder beschädigte Messer und Schrauben ersetzen, um Rundlauf zu gewährleisten.

Schneideeinrichtung nur paarweise auswechseln.

Beschädigte oder unleserliche Sicherheitsaufkleber sind zu ersetzen..

Die Verwendung der Maschine unter Schlechtwetterbedingungen, insbesondere bei Blitzrisiko, ist zu vermeiden.

Vergewissern Sie sich vor dem Starten der Maschine, dass die Zuführung leer ist.

Halten Sie Ihr Gesicht und Ihren Körper von der Einwurföffnung fern.

Hände, andere Körperteile oder Kleidung dürfen sich nicht in der Zuführung, im Auswurfkanal oder in der Nähe bewegter Teile befinden.

Benutzen Sie das Gerät nicht, wenn Sie müde oder krank sind oder unter dem Einfluss von Drogen, Alkohol oder Medikamenten stehen.

Sorgen Sie bei der Arbeit mit dem Gerät immer für ausreichende Beleuchtung bzw. gute Lichtverhältnisse. Mangelhafte Beleuchtung/ Lichtverhältnisse stellen ein hohes Sicherheitsrisiko dar.

Vermeiden Sie eine abnormale Körperhaltung. Sorgen Sie für einen sicheren Stand und halten Sie jederzeit das Gleichgewicht. Achten Sie auf sicheren Stand, besonders an Hängen.

Stehen Sie bei Zuführung von Material niemals auf einer höheren Ebene als der Ebene der Grundfläche des Geräts.

Halten Sie immer Abstand zur Auswurföffnung.

Seien Sie bei der Zuführung von Material in das Gerät extrem sorgfältig, dass keine Metallstücke, Steine, Flaschen, Büchsen oder andere Fremdoobjekte eingeführt werden.

Schalten Sie das Gerät sofort ab und warten Sie, bis alle beweglichen Teile zum Stillstand gekommen sind, falls ein Fremdkörper getroffen wird, oder wenn das Gerät beginnt, ungewöhnliche Geräusche von sich zu geben oder zu vibrieren. Trennen Sie die Maschine von der Energiequelle und unternehmen Sie die folgenden Schritte, bevor Sie die Maschine neu starten und betreiben::

- auf Beschädigungen hin überprüfen;
- beschädigte Teile ersetzen oder reparieren;
- auf lose Teile überprüfen und diese festziehen.

Lassen Sie nicht zu, dass sich verarbeitetes Material im Auswurfbereich ansammelt, da dies den ordentlichen Auswurf verhindern kann und ein Rückschlagen des Materials über die Einfüllöffnung verursachen kann.

Das Gerät darf nicht benutzt werden falls es beschädigt ist oder die Sicherheitseinrichtungen defekt sind. Tauschen Sie abgenutzte und beschädigte Teile aus.

Fangsack nie bei laufendem Gerät abnehmen.

Niemals bei laufendem Gerät unter das Gehäuse fassen.

Es ist strengstens untersagt, die an der Maschine befindlichen Schutzeinrichtungen zu demontieren, abzuändern oder Zweck zu entfremden oder fremde Schutzeinrichtungen anzubringen.

Halten Sie die Energiequelle von Unrat und anderen Ansammlungen sauber, um eine Beschädigung dieser oder ein mögliches Feuer zu verhindern.

Stoppen Sie das Gerät und trennen es von der Stromversorgung. Warten Sie, bis alle rotierenden Teile zum Stillstand gekommen sind und sich das Gerät abgekühlt hat.

- wann immer Sie das Gerät verlassen
- vor dem Entfernen von Blockierungen
- vor Überprüfen, Reinigen oder Arbeiten am Gerät
- nach Kontakt mit einem Fremdkörper, um das Gerät auf Beschädigungen zu überprüfen
- bevor Sie sie das Gerät von Materialansammlungen befreien
- bevor Sie das Gerät kippen oder transportieren

Verwenden Sie für die Arbeit mit diesem Gerät keinerlei Zusatzteile außer denjenigen, die von unserem Unternehmen empfohlen werden. Andernfalls können der Bediener oder in der Nähe befindliche Unbeteiligte ernsthafte Verletzungen erleiden, oder das Gerät kann beschädigt werden.

NETZANSCHLUSS

⚠ GEFAHR

Steckdosen in Feuchträumen und Außenbereichen müssen mit Fehlerstrom-Schutzschaltern (FI, RCD, PRCD) ausgerüstet sein. Das verlangt die Installationsvorschrift für Ihre Elektroanlage. Bitte beachten Sie das bei der Verwendung unseres Gerätes.

Vor jedem Gebrauch Gerät, Anschlusskabel, Verlängerungskabel und Stecker auf Beschädigung und Alterung kontrollieren. Beschädigte Teile nur von einem Fachmann reparieren lassen.

Den Stecker des Stromkabels an einer Steckdose mit passender Form, Spannung und Frequenz anschließen, die den geltenden Vorschriften entspricht.

Halten Sie Anschluss- und Verlängerungskabel von beweglichen gefährlichen Teilen fern, um Beschädigungen zu vermeiden.

Nur ein für den Außenbereich zugelassenes spritzwassergeschütztes Verlängerungskabel verwenden. Der Litzenquerschnitt des Verlängerungskabels muss bei

Kabeln bis 25 m mindestens 1,5 mm², bei Kabeln über 25 m 2,5 mm² betragen.

Gerät nur ausgeschaltet an die Steckdose anschließen. Falls nötig, halten Sie bitte Rücksprache mit Ihrem Elektrizitätsversorgungsunternehmen, dass die Dauerstrombelastbarkeit des Netzes am Anschlusspunkt für den Anschluss des Gerätes ausreicht.

⚠ WARNUNG

GEFAHR! Stromschlag! Es besteht Verletzungsgefahr durch elektrischen Strom!

Benutzen Sie das Gerät nicht, wenn Kabel oder der Stecker beschädigt oder abgenutzt sind.

Falls die Leitung während der Benutzung beschädigt wird, muss sie sofort vom Versorgungsnetz getrennt werden. Berühren Sie die Leitung nicht, bevor sie vom Netz getrennt ist. Schließen Sie kein beschädigtes Kabel an die Stromversorgung an und berühren Sie kein beschädigtes Kabel, bevor es von der Stromversorgung getrennt wurde, da beschädigte Kabel zum Berühren aktiver Teile führen können.

BESTIMMUNGSGEMÄSSE VERWENDUNG

Der Häcksler ist ausschließlich zum Zerkleinern von faserigen oder Holzigen Gartenabfällen wie z.B. Hecken- und Baumschnitt, Äste, Rinde oder Tannenzapfen bestimmt. Der Häcksler darf nicht mit Steinen, Glas, Metall, Knochen, Kunststoffen oder Stoffabfällen befüllt werden.

⚠ WARNUNG

Verletzungsgefahr

Die rotierenden Messer können zu schweren Schnittverletzungen bzw. Abtrennen von Körperteilen führen.

- Seien Sie vorsichtig gegen Verletzungen an den Schneidvorrichtungen. Sorgfältiger Umgang mit dem Gerät verringert die Verletzungsgefahr durch das Messer.
- Berühren Sie keine gefährlichen beweglichen Teile, bevor die Maschine vom Netzanschluss getrennt wurde und die beweglichen gefährlichen Teile vollständig zum Stillstand gekommen sind.
- Alle Schutzbleche und Sicherheitsvorrichtungen müssen für den Betrieb des Gerätes korrekt befestigt sein.
- Niemals die Maschine mit beschädigter Abdeckung oder Schutzeinrichtung bzw. ohne Abdeckung oder Schutzeinrichtungen verwenden.

Dieses Gerät darf nur wie angegeben bestimmungsgemäß verwendet werden. Bei Nichtbeachtung der Bestimmungen, aus den allgemein gültigen Vorschriften sowie den Bestimmungen aus dieser Anleitung, kann der Hersteller für Schäden nicht verantwortlich gemacht werden.

Achtung! Die nationale Vorschrift kann die Verwendung der Maschine begrenzen. Es sind jeweils die im Einsatzland gültigen Vorschriften zu beachten.

Benutzen Sie das Gerät nicht in der Nähe von entzündbaren Flüssigkeiten oder Gasen. Bei Kurzschluss besteht Brand- und Explosionsgefahr.

SYMBOLS



Warnung!



Schutzbrille tragen.

Gehörschutz tragen.



Vor allen Einstellungs- Reinigungs- und Wartungsarbeiten Gerät ausschalten und von der Energiezufuhr trennen.



Betriebsanleitung lesen!



Bewahren Sie alle Sicherheitshinweise und Anweisungen für die Zukunft auf.



Warnung vor wegschleudernden Teilen

Halten Sie andere Personen fern. Sie könnten durch weggeschleuderte Fremdkörper verletzt werden.



Gefahr – Rotierende Messer.

Halten Sie Hände und Füße außerhalb der Öffnungen, während das Gerät läuft.



Schalten Sie das Gerät aus und ziehen Sie den Netzstecker vor Instandhaltungs-, Einstell- und Reinigungsarbeiten oder wenn das Kabel verwickelt oder beschädigt ist.



Warnung vor scharfen Messern. Die Messer laufen auch nach dem Ausschalten noch kurz nach.



Warten Sie, bis alle rotierenden Teile zum Stillstand gekommen sind und sich das Gerät abgekühlt hat.



Vor Nässe schützen.

Setzen Sie das Gerät nicht dem Regen aus und benutzen Sie es nicht in nasser oder feuchter Umgebung.



Nicht als Stufe verwenden



Hände vom Schneidwerkzeug und anderen beweglichen Teilen entfernt halten. Finger können in den Schneidmechanismus geraten und abgetrennt oder verletzt werden.



Nennspannung / Netzfrequenz



Nennaufnahmeleistung



Leerlaufdrehzahl n_0



Astdurchmesser max.



Elektrowerkzeug der Schutzklasse II.



Schallleistungspegel



Europäisches Konformitätszeichen

IPX4 Wasserschutzgrad IPX4



Schadhafte und/oder zu entsorgende elektrische oder elektronische Geräte müssen an den dafür vorgesehenen Recycling-Stellen abgegeben werden.

WARTUNG

GEFAHR



Vor allen Einstellungs- Reinigungs- und Wartungsarbeiten Gerät ausschalten und von der Energiezufuhr trennen. Warten Sie, bis alle rotierenden Teile zum Stillstand gekommen sind und sich das Gerät abgekühlt hat.

WARNUNG

Verletzungsgefahr

Hände vom Schneidwerkzeug und anderen beweglichen Teilen entfernt halten. Finger können in den Schneidmechanismus geraten und abgetrennt oder verletzt werden.

Seien Sie sich bei der Instandhaltung des Häckselwerks bewusst, dass, obwohl die Energiequelle aufgrund der Verriegelungsfunktion der Schutzeinrichtung ausgeschaltet ist, das Häckselwerk immer noch bewegt werden kann.

Nach jedem Arbeitseinsatz die Maschine sorgfältig reinigen und Staub und Rückstände entfernen, die beschädigten Teile reparieren oder ersetzen.

Maschine, insbesondere Lüftungsschlitze, stets sauber halten. Gerätekörper niemals mit Wasser abspritzen!

Die Maschine und deren Komponenten nicht mit Lösemittel, entzündlichen oder giftigen Flüssigkeiten reinigen. Zum Reinigen nur ein feuchtes Tuch benutzen.

Achten Sie darauf, dass alle Muttern, Bolzen und Schrauben fest angezogen sind, damit sich das Gerät ständig in einem sicheren Betriebszustand befindet.

Nur ein regelmäßig gewartetes und gut gepflegtes Gerät kann ein zufriedenstellendes Hilfsmittel sein. Wartungs- und Pflegemängel können zu unvorhersehbaren Unfällen und Verletzungen führen.

Reparaturen und Arbeiten, die nicht in dieser Anleitung beschrieben wurden, nur von qualifiziertem Fachpersonal durchführen lassen.

Nur Originalzubehör und Originalersatzteile verwenden. Bauteile, deren Austausch nicht beschrieben wurde, nur beim Hersteller auswechseln lassen. Durch den Gebrauch anderer Ersatzteile können Unfälle für den Benutzer entstehen. Für hieraus resultierende Schäden haftet der Hersteller nicht.

Falls Sie Zubehör oder Ersatzteile benötigen, wenden Sie sich bitte an unseren Service.

LAGERUNG

Lagern Sie das Gerät trocken und frostgeschützt.

Schließen Sie das Gerät an einem geeigneten Ort ein, um es vor unbefugtem Gebrauch zu schützen.

Lassen Sie den Motor abkühlen, bevor Sie das Gerät in einem geschlossenen Raum unterbringen.

ENTSORGUNG

Gilt für Modelle in Deutschland und auch für Länder mit Abfalltrennsystemen

Das Symbol des durchgestrichenen Mülleimers auf einem Gerät, Verpackung, Gebrauchsanweisung oder Garantieschein besagt: **Wenn Ihr Gerät eines Tages unbrauchbar wird** oder Sie es nicht mehr benötigen, geben Sie das Gerät bitte auf keinen Fall in den Hausmüll, sondern entsorgen Sie es umweltgerecht. Helfen Sie mit, um der Umwelt bzw. der menschlichen Gesundheit nicht durch unkontrollierte Müllbeseitigung zu schaden.

Kunststoff-, Metallteile, Zubehör und Altbatterien / Akkumulatoren können hier getrennt und der Wiederverwertung zugeführt werden. Auskunft hierzu erhalten Sie auch in Ihrer Gemeinde- oder Stadtverwaltung.

Gilt nur für Modelle in Deutschland

In Deutschland sind Sie verpflichtet, das Gerät in einer Verwertungsstelle abzugeben. Altbatterien und Akkumulatoren, die nicht vom Gerät umschlossen sind, sowie Lampen, die zerstörungsfrei aus dem Altgerät entnommen werden können, sind vor der Abgabe an einer Erfassungsstelle zu trennen.

Vertreiber von Elektro- oder Elektronikgeräten, einschließlich des Lebensmitteleinzel-, Fernabsatz- und

Versandhandels, sind ab einer bestimmten Verkaufs-, Lager- bzw. Versandflächengröße gesetzlich grundsätzlich zur unentgeltlichen Rücknahme von Altgeräten verpflichtet, wenn sie bei dem Vertreiber ein neues Gerät kaufen oder es sich um ein kleines Altgerät handelt, das bestimmte Maße nicht überschreitet.

Entsorgung der Transportverpackung

Die Verpackung schützt das Gerät vor Transportschäden. Die Verpackungsmaterialien sind in der Regel nach umweltverträglichen und entsorgungstechnischen Gesichtspunkten ausgewählt und deshalb recycelbar. Das Rückführen der Verpackung in den Materialkreislauf spart Rohstoffe und verringert das Abfallaufkommen. Verpackungsteile (z.B. Folien, Styropor®) können für Kinder gefährlich sein.

Bewahren Sie Verpackungsteile außerhalb der Reichweite von Kindern auf und entsorgen Sie sie so schnell wie möglich.

Bitte löschen Sie vor Abgabe an einer Erfassungsstelle selbständig alle personenbezogenen Daten auf Ihrem Gerät.

Weitere Informationen zum Engagement von Ikra für die Umwelt (ElektroG, BattG) erhalten Sie auf www.ikra.de

FEHLERBEHEBUNG		
Störung	Ursache	Behebung
Motor läuft nicht an	Netzspannung fehlt	Steckdose, Kabel, Leitung, Stecker prüfen, ggf. Reparatur durch Elektrofachmann
	Überlastungsschutz hat angesprochen	warten, bis Motor abgekühlt ist, Reset-Schalter drücken und wieder einschalten
	Gehäusedeckel ist nicht richtig verschlossen	Gehäuseverriegelung zuschrauben
Gartenabfälle werden nicht einge-zogen	Häckselgut ist zu weich	mit Nachschieber arbeiten oder trockene Zweige/Äste mit häckseln
	Gerät ist blockiert	Blockierung lösen, siehe Bildbe-schreibung
	Häckselgut im Auswurfschacht	Häckselgut aus dem Auswurfschacht entfernen
Gerät häckseln nicht zufrieden stellend	Messer sind abgenutzt	Messer prüfen und eventuell wen-den oder austauschen

TECHNICAL DATA

Electric garden shredder	IMH 2500
Rated voltage / Mains frequency	230-240 V ~ 50 Hz
Rated input	2500 W (P40) *
Idling speed n_0	4200 min ⁻¹
Branch diameter max. (depends on the hardness of the wood)	45 mm
Safety class	II
Degree of protection	IP X4
Weight	10,3 kg
Noise information	
Measured according to ¹⁾ EN 50434; ²⁾ 2000/14/ EG+2005/88/EC	
Sound pressure level L_{pA} ¹⁾ Uncertainty K= 3 dB (A)	95,5 dB (A)
Measured sound power level L_{WA} ²⁾ Uncertainty K= 2,46 dB (A)	103,8 dB (A)
Guaranteed sound power level L_{WA} ²⁾	106 dB (A)

*The operating mode (P40) means that after an operation of 4 seconds, an idle time of 6 seconds is required.

Technical changes reserved.

SAFETY WARNINGS

⚠ WARNING

This appliance is not intended for use by persons (including children) with reduced physical, sensory or mental capabilities, or lack of experience and knowledge, unless they have been given supervision or instruction concerning use of the appliance by a person responsible for their safety. Children should be supervised to ensure that they do not play with the appliance.

Read and understand the operating instructions before using the appliance. Familiarise with the control elements and how to use the appliance properly.

Do not allow persons unfamiliar with the power tool or these instructions to operate the power tool. Local regulations may stipulate the minimum age of the user.

Abide by all the safety measures stated in the service manual. Act responsibly toward third parties. The operator is responsible for accidents or risks to third parties.

⚠ WARNING

The device must never be operated when persons, especially children, or pets are nearby.

⚠ DANGER

Warning! This power tool generates an electromagnetic field during operation. Under certain circumstances, this field may affect active or passive medical implants. To reduce the risk of serious or fatal injury, we recommend that individuals with medical implants consult your physician and the manufacturer of the medical implant before operating the machine.

Wear personal protective equipment.

- Wear goggles.
- Wear ear protectors.
- Wear solid shoes and long trousers.
- Do not wear loose clothing or jewels. Hair, clothing and gloves must be out of reach of moving parts as they could get caught by the rotating parts. Do not use the appliance when barefooted or in open sandals.
- Use protective gloves when handling the blades.

⚠ CAUTION

Hearing damage

A longer stay in the immediate vicinity of the running unit may cause hearing damage. Wear ear protectors.

When working with the device, a certain level of noise cannot be avoided. Noisy work should be scheduled for hours, during which it is allowed by statute or other local regulations. Adhere to any applicable rest times and limit your working time to the necessary minimum time. For your personal protection and the protection of people nearby, suitable hearing protection must be worn.

⚠ WARNING**Risk of injury****Rotating blades may lead to serious injuries by cutting or amputating parts of the body.**

- Be careful to avoid injury by the cutting tools. Careful appliance handling reduces the risk of injury by knife.
- Do not touch any dangerous moving parts before the machine has been disconnected from the power supply and the moving parts have come to a complete standstill.

Before any adjustment, cleaning and maintenance work, switch off the device and disconnect it from the power supply.

Wait until all rotating parts have stopped and the appliance has cooled down.

Despite the observance of the operating instructions there still may be some hidden residual risks.

Only use the device in the recommended position and only on a firm flat surface.

Do not operate the device on paved or gravel surfaces where ejected material may cause injury.

Check all screw and plug-in connections and protective equipment if firm and tightened properly and whether all moving parts are running smooth whenever the appliance is to be put into operation.

Check that the shredder, shredder screws and other fastenings are securely fastened.

Replace worn or damaged blades and bolts in sets to preserve balance;

Only replace cutting unit in pairs.

Damaged or illegible security stickers must be replaced..

Do not use the appliance in bad weather, especially when there is a risk of storm.

Before starting the machine, make sure that the feeder is empty.

Keep your face and body away from the feeding chute.

Hands, other parts of the body or clothing must not be placed in the feeder, in the ejection channel or near moving parts.

Do not use the appliance if you are tired, ill, under influence of drugs, alcohol drinks or medicaments.

Provide adequate lighting or good lighting conditions when working with the machine. Poor lighting/light conditions represent a high safety risk.

Do not overreach. Keep proper footing and balance at all

times. Provide a safe posture, especially on slopes.

When feeding material, never stand on a level higher than the level of the base of the device.

Keep a distance from the ejection opening at all times.

When feeding material into the device, be extremely careful not to insert metal pieces, stones, bottles, cans, or other foreign objects.

Switch off the device immediately and wait until all moving parts have come to a standstill in the event of a foreign object being struck or if the device begins to make unusual noises or vibrate. Disconnect the machine from the power source and take the following steps before restarting and operating the machine:

- check for damage;
- replace or repair damaged parts;
- check for loose parts and tighten them.

Do not allow processed material to accumulate in the ejection area as this may prevent proper ejection and cause the material to bounce back through the feed opening.

The appliance must not be used if damaged or safety equipment is defective. Replace any worn-out and damaged parts.

Never remove the collection bag when the machine is being operated.

Never touch under the housing body when the engine is running.

The protective equipment on the appliance is strictly prohibited to be disassembled, changed, used in conflict with the designation and it is prohibited to attach any protective equipment of other manufacturers.

Keep the power source free of debris and other build-ups to prevent damaging it or a possible fire.

Stop the device and disconnect it from the power supply. Wait until all rotating parts have stopped and the appliance has cooled down.

- whenever you leave the lawnmower
- before removing blockages
- before checking, cleaning or working on the device
- after contact with a foreign object, to check the device for damage
- before freeing the device from accumulated material
- before tilting or transporting the device

When working with this machine, do not use spare parts other than those recommended by us. Using spare parts not recommended by us can result in serious injuries to persons or damage to the machine.

MAINS CONNECTION

DANGER

Appliances used at many different locations including wet room and open air must be connected via a residual current device (FI, RCD, PRCD) of 30mA or less.

Before use check machine, cable, and plug for any damages or material fatigue. Repairs should only be carried out by authorised Service Agents.

Insert the plug of the electrical cable in a socket of suitable shape, voltage and frequency complying with current regulations.

Keep the connection and extension cables away from dangerous moving parts to avoid damaging them.

Only use splash proof extension cables approved for outdoor purposes. The stranded wire cross-sectional area of the extension cable must be at least 1.5 mm² for cables up to 25 m and 2.5 mm² for cables above 25 m.

Make sure the machine is switched off before plugging in.

If necessary, please consult your electricity company to ensure that the continuous current carrying capacity of the mains at the connection point is sufficient for connecting the device.

WARNING

WARNING! Electric shock! There is a risk of an injury caused by electric shock!

Do not use the device if the cable or plug is damaged or worn.

If the cable is damaged during use, it must be disconnected from the mains supply immediately. Do not touch the cable until it has been disconnected from the mains. Do not connect a damaged cable to the power supply and do not touch a damaged cable before disconnecting it from the power supply, as damaged cables can lead to contact with active parts.

SPECIFIED CONDITIONS OF USE

The shredder is designed exclusively for shredding fibrous or woody garden waste such as hedge and tree trimmings, branches, bark or fir cones.

The shredder must not be filled with stones, glass, metal, bones, plastics or material waste.

WARNING

Risk of injury

Rotating blades may lead to serious injuries by cutting or amputating parts of the body.

- Be careful to avoid injury by the cutting tools. Careful appliance handling reduces the risk of injury by knife.
- Do not touch any dangerous moving parts before the machine has been disconnected from the power supply and the moving parts have come to a complete standstill.
- All protection covers and safety devices must be correctly attached to operate the device.
- Never use the machine with a damaged cover or protective device or without cover or protective devices.

Do not use this product in any other way as stated for normal use. Not observing general regulations in force and instructions from this manual does not make the manufacturer liable for damages.

Please note that permissible uses for the tool could be limited by national regulations. It is necessary to comply with the regulations applicable in the country where the truck is used.

Do not use the device near flammable liquids or gases. Risk of fire and explosion in case of short circuit.

SYMBOLS



Warning!



Wear goggles.
Wear ear protectors.



Before any adjustment, cleaning and maintenance work, switch off the device and disconnect it from the power supply.



Read the Operating Instructions!
Save all warnings and instructions for future reference.



Warning against thrown-off items
Do not let other persons get near due to foreign objects being thrown off.



Danger – Rotating blades.
Keep your hands and feet away from the openings while the device is running.



Switch off the device and disconnect the mains plug before carrying out any maintenance, adjustment or cleaning work or if the cable is tangled or damaged.



Warning against sharp knives. Knives keep running for a short time after the appliance is switched off.
Wait until all rotating parts have stopped and the appliance has cooled down.



Keep dry at all times.
Do not expose tools to rain. Do not use tools in damp or wet locations.



Do not use as step



Keep hands away from all cutting edges and moving parts. Fingers can be pulled into cutting carriage and be cut or crushed.



Rated voltage / Mains frequency



Rated input



Idling speed n_0



Branch diameter max.



Class II tool.



Sound power level



European Conformity Mark

IPX4 Degree of protection against water IPX4



Any damaged or disposed electric or electronic devices must be delivered to appropriate collection centres.

MAINTENANCE

DANGER



Before any adjustment, cleaning and maintenance work, switch off the device and disconnect it from the power supply. Wait until all rotating parts have stopped and the appliance has cooled down.

WARNING

Risk of injury

Keep hands away from all cutting edges and moving parts. Fingers can be pulled into cutting carriage and be cut or crushed.

When maintaining the shredder, be aware that although the power source is switched off due to the locking function of the safety device, the shredder can still be moved.

After every work stint, clean the machine thoroughly to remove all dust and debris, and repair or replace any faulty parts.

Keep the device, in particular the air vents, clean at all times. Never spray water on the device body!

Never clean the machine and its components with solvents, flammable or toxic liquids. Use only a damp cloth making.

Keep all nuts, bolts and screws tight to be sure the equipment is in safe working condition;

Only a regularly maintained and treated appliance can serve as a satisfactory aid. Insufficient maintenance and care can lead to unforeseen accidents and injuries.

Repairs and works specified in these Instructions may only be performed by qualified authorised staff.

Use only original accessories and original spare parts. Components for which there are no instructions for exchanging should be replaced by the manufacturer only. Using other spare parts can result in accidents/injuries of the user. The manufacturer will not be liable for any such damage.

Please contact our service department if you need accessories or spare parts.

STORAGE

The appliance must be stored in a dry place and protected from frost.

Lock the device in a proper place to protect it from

unauthorised use.

Let the engine cool down, before you store the device in a closed room.

DISPOSAL

If your device should become useless somewhere in the future or you do not need it any longer, do not dispose of the device together with your domestic refuse, but dispose of it in an environmentally friendly manner.

Please dispose of the device itself at an according collec-

ting/recycling point. By doing so, plastic and metal parts can be separated and recycled. Information concerning the disposal of materials and devices are available from your local administration.

FAILURE REMOVAL		
Failures	Causes	Removal
Engine does not start	No power supply.	Check the socket outlet, cable, line and plug, and carry out repairs by a qualified electrician if necessary
	overload protection has responded	wait until motor has cooled down, press reset switch and switch on again
	housing cover is not closed properly	Screw down the housing lock
garden waste is not collected	shredded material is too soft	work with a pusher or dry twigs/branches for shredding
	device is blocked	clear the blockage, see picture description
	shredded material in ejection chute	remove shredded material from the ejection chute
device does not shred satisfactorily	blades are worn out	check the blades and, if necessary, reverse or replace them

CARACTÉRISTIQUES TECHNIQUES

Broyeur de végétaux électrique	IMH 2500
Tension nominale / Fréquence du secteur	230-240 V ~ 50 Hz
Puissance nominale de réception	2500 W (P40) *
Vitesse de rotation à vide n_0	4200 min ⁻¹
Diamètre des branches max. (dépend de la dureté du bois)	45 mm
Classe de protection	II
Degré de protection	IP X4
Poids	10,3 kg
Informations sur le bruit	
Mesuré selon ¹ EN 50434; ² 2000/14/ EG+2005/88/EC	
Niveau de pression acoustique L_{pA} ¹ Incertitude K= 3 dB (A)	95,5 dB (A)
Niveau de puissance acoustique mesuré L_{WA} ² Incertitude K= 2,46 dB (A)	103,8 dB (A)
Niveau de puissance acoustique garanti L_{WA} ²	106 dB (A)

* Le mode de fonctionnement (P40) signifie qu'un délai d'inactivité de 6 secondes doit être défini après 4 secondes de fonctionnement.

Sous réserve de modifications techniques.

INSTRUCTIONS DE SÉCURITÉ PARTICULIÈRES

AVERTISSEMENT

Cet appareil n'est pas destiné à être utilisé par des personnes (y compris les enfants) avec des capacités physiques, sensorielles ou mentales réduites, ou manque d'expérience et/ou de connaissances spécifiques, à moins qu'elles n'aient reçu une instruction concernant l'utilisation de l'appareil et elles ne soient surveillées par une personne responsable de leur sécurité. Les enfants doivent être surveillés pour s'assurer qu'ils ne jouent pas avec l'appareil.

Lisez attentivement ce mode d'emploi avant la première utilisation de l'appareil et assurez-vous de l'avoir bien compris. Familiarisez-vous avec les éléments de commande et l'utilisation correcte de l'appareil.

Veillez à ce que l'appareil électrique ne soit pas utilisé par des personnes qui ne le connaissent pas ou qui n'ont pas lu ces consignes. L'âge minimal de l'utilisateur est déterminé selon les dispositions locales.

Respectez toutes les consignes de sécurité figurant dans le mode d'emploi. Comportez-vous de façon responsable vis-à-vis des autres personnes. L'utilisateur est responsable des accidents et dangers vis-à-vis de tierces personnes.

AVERTISSEMENT

L'appareil ne doit jamais être utilisé lorsque des personnes, en particulier des enfants ou des animaux domestiques, sont à proximité.

DANGER

Avertissement! Cet outil électrique génère pendant le fonctionnement le champ magnétique. Dans certaines circonstances, ce champ peut perturber le fonctionnement des implants médicaux actifs ou passifs. Afin de réduire le risque de blessure graves ou mortelles, nous recommandons aux personnes portant un implant médical de consulter un médecin et le fabricant de l'implant médical avant l'utilisation de l'appareil.

Porter un équipement de protection individuelle.

- Porter des lunettes de protection.
- Toujours porter une protection acoustique.
- Portez des chaussures rigides et un pantalon long.
- Ne portez pas de vêtements larges ou bijoux. Éloignez les cheveux, vêtements et gants des parties mobiles, faute de quoi ils pourraient être accrochés par les pièces mobiles. N'utilisez pas l'appareil pieds nus ou en sandales!
- Pour les travaux dans la zone de la lame, porter des gants de protection

ATTENTION

Endommagement de l'audition.
Un séjour prolongé à proximité immédiate de l'appareil en service peut endommager l'audition.
Toujours porter une protection acoustique.

Les nuisances sonores causées par cet appareil sont inévitables. Effectuez les travaux très bruyants aux horaires autorisés et destinés à cet effet. Observez, le cas échéant, des périodes de pause et limitez la durée du travail au strict nécessaire. Pour votre protection personnelle et celle des personnes se trouvant à proximité, une protection auditive adéquate est requise.

AVERTISSEMENT**Danger de blessures**

Les lames rotatives peuvent provoquer des blessures graves par coupure ou amputer des parties du corps.

- Soyez prudents pour éviter des blessures par coupures. Une manipulation minutieuse de l'appareil réduit le risque de blessures par lame.
- Ne pas toucher de pièces en mouvement dangereuses avant que la machine n'ait été débranchée et que les pièces en mouvement dangereuses se soient totalement arrêtées.

Avant de procéder à tous travaux de réglage, nettoyage ou maintenance, éteignez l'appareil et débranchez-le.

Attendez que toutes les pièces en rotation s'arrêtent et l'appareil refroidisse.

Malgré le respect de la notice d'utilisation, des risques résiduels cachés peuvent exister.

Utilisez l'appareil exclusivement dans la position recommandée et uniquement sur une surface ferme et plane.

Ne pas utiliser l'appareil sur des zones pavées ou gravillonnées, où l'éjection de matériaux pourrait causer des blessures.

Avant chaque mise en marche, contrôlez tous les raccords à vis et encastrables, ainsi que les dispositifs de protection, la fixation correcte ainsi que le bon fonctionnement de toutes les pièces mobiles.

Vérifiez que le broyeur, ses vis et les autres fixations sont bien fixés.

Remplacez les lames et vis usées ou endommagées, afin d'assurer leur équilibrage.

Ne remplacer les lames que par paires.

Les étiquettes de sécurité endommagées ou illisibles doivent être remplacées..

N'utilisez pas l'appareil lors du mauvais temps, en particulier en cas de risque d'orage.

Assurez-vous que la goulotte d'approvisionnement soit vide avant de démarrer la machine.

Tenez votre visage et votre corps à l'écart de la goulotte d'approvisionnement.

Les mains, les autres parties du corps ou les vêtements ne doivent pas se trouver au niveau de la goulotte d'approvisionnement, de la trappe d'évacuation ou à proximité de pièces mobiles.

N'utilisez pas l'appareil si vous êtes fatigué, malade ou sous l'influence de drogues, d'alcool ou de médicaments.

Lors du travail avec l'appareil, veillez toujours à un éclairage suffisant ou à des conditions de lumière suffisantes. Un éclairage/conditions de lumière insuffisantes représentent un grand risque.

Évitez les postures anormales du corps. Adoptez une posture stable et maintenez toujours l'équilibre. Maintenez une posture sûre, en particulier sur les pentes.

Lorsque vous chargez des végétaux, ne vous tenez jamais à un niveau supérieur à celui du plan de base de l'appareil. Respectez une distance de sécurité de la goulotte d'éjection.

Lorsque vous introduisez des végétaux dans l'appareil, veillez à ne pas introduire de morceaux de métal, de cailloux, de bouteilles, de canettes ou d'autres objets étrangers.

Éteignez immédiatement l'appareil et attendez que toutes les pièces mobiles soient immobilisées en cas de collision avec un objet étranger ou lorsque l'appareil commence à émettre des bruits inhabituels ou à vibrer. Déconnectez la machine de la source d'alimentation et procédez comme suit avant de la redémarrer et de l'utiliser :

- Vérifiez si l'appareil est endommagé;
- Réparez ou remplacez les pièces endommagées;
- Vérifiez que les pièces ne sont pas desserrées, les resserrer le cas échéant.

Ne laissez pas les végétaux traités s'accumuler dans la zone d'évacuation, l'accumulation de matière pouvant empêcher une éjection correcte et provoquer le refoulement de végétaux via la goulotte d'approvisionnement.

Il est interdit d'utiliser l'appareil si les dispositifs de protection sont défectueux ou endommagés. Remplacez les pièces usées ou endommagées.

Ne retirez jamais le sac de ramassage lorsque l'appareil est en marche.

Ne mettez jamais les mains sous le corps du boîtier lorsque l'appareil est en marche.

Il est strictement interdit de démonter, de changer les dispositifs de protection situés sur l'appareil ou de les utiliser en désaccord avec leur destination ou de fixer d'autres dispositifs de protection d'autres fabricants.

Maintenez la source d'énergie exempte de résidu et de toute autre accumulation pour éviter qu'elle ne soit endommagée ou ne provoque un incendie.

Arrêtez l'appareil et débranchez-le de l'alimentation électrique. Attendez que toutes les pièces en rotation s'arrêtent et l'appareil refroidisse.

- à chaque fois que vous quittez l'appareil
- avant d'enlever tout blocage
- avant de vérifier, de nettoyer ou de travailler sur l'appareil
- après un contact avec un objet étranger, pour vérifier que l'appareil n'est pas endommagé
- avant d'ôter les accumulations de matière de l'appareil
- avant de faire basculer ou transporter l'appareil

Dans le cas contraire, l'utilisateur ou des personnes se trouvant à proximité pourraient subir de graves blessures et l'appareil pourrait être endommagé.

BRANCHEMENT SECTEUR

⚠ DANGER

Les prises de courant se trouvant à l'extérieur doivent être équipées de disjoncteurs différentiel (FI, RCD, PRCD) conformément aux prescriptions de mise en place de votre installation électrique. Veuillez en tenir compte lors de l'utilisation de notre appareil.

Avant toute utilisation, vérifier que la machine, le câble d'alimentation, la batterie d'accumulateurs, le câble de rallonge et la fiche ne sont pas endommagés ni usés. Ne faire réparer les éléments endommagés que par un spécialiste..

Brancher la fiche du câble électrique dans une prise compatible en termes de forme, de tension et de fréquence, conformément aux normes en vigueur.

Gardez les câbles de connexion et les rallonges à l'écart des pièces dangereuses en mouvement pour éviter qu'ils ne soient endommagés.

N'utiliser qu'un câble de rallonge protégé contre les projections d'eau et homologué pour les applications extérieures. La section du câble de rallonge doit être d'au moins 1,5 mm² pour les câbles jusqu'à 25 m et de 2,5 mm²

pour les câbles de plus de 25 m.

Ne relier l'appareil à la prise de courant que lorsqu'il est débranché.

Si nécessaire, adressez-vous à votre compagnie d'électricité pour vous assurer que la capacité de charge en courant permanent du réseau au point de connexion est suffisante pour connecter l'appareil.

⚠ AVERTISSEMENT

ATTENTION ! Électrocution! Il existe un risque d'électrocution!

N'utilisez pas l'appareil si le câble ou la fiche sont endommagés ou usés.

Si le câble est endommagé pendant l'utilisation, le débrancher immédiatement. Ne touchez pas le câble avant de l'avoir débranché. Ne reliez pas un câble endommagé à l'alimentation électrique et ne touchez pas un câble endommagé avant qu'il ne soit débranché, les câbles endommagés peuvent provoquer un contact avec des pièces sous tension.

UTILISATION CONFORME AUX PRESCRIPTIONS

Le broyeur est uniquement destiné au déchetage de déchets végétaux fibreux ou ligneux, tels que les coupes de haies et d'arbres, les branches, les écorces ou les pommes de pin.

Le broyeur ne doit pas être rempli de cailloux, de verre, de métal, d'os, de plastique ou de déchets textiles.

⚠ AVERTISSEMENT**Danger de blessures**

Les lames rotatives peuvent provoquer des blessures graves par coupure ou amputer des parties du corps.

- Soyez prudents pour éviter des blessures par coupures. Une manipulation minutieuse de l'appareil réduit le risque de blessures par lame.
- Ne pas toucher de pièces en mouvement dangereuses avant que la machine n'ait été débranchée et que les pièces en mouvement dangereuses se soient totalement arrêtées.
- Tous les tôles de protection et dispositifs de sécurité doivent être correctement fixés lors de la mise en service de l'appareil.
- N'utilisez jamais l'appareil avec un couvercle ou un dispositif de protection endommagé ou sans couvercle ou dispositif de protection.











Comme déjà indiqué, cette machine n'est conçue que pour être utilisée conformément aux prescriptions. Le fabricant décline toute responsabilité en cas de non-respect des règles en vigueur et des dispositions indiquées dans ce mode d'emploi.

Veillez noter que les prescriptions nationales peuvent restreindre l'utilisation de l'appareil. Il est nécessaire de respecter les règles en vigueur dans le pays d'utilisation du transpalette.

N'utilisez pas l'appareil à proximité des liquides ou gaz inflammables. Risque d'incendie ou d'explosion en cas de court-circuit.

SYMBOLES

	Avertissement!
	Porter des lunettes de protection. Toujours porter une protection acoustique.
	Avant de procéder à tous travaux de réglage, nettoyage ou maintenance, éteignez l'appareil et débranchez-le.
	Lisez le mode d'emploi avant l'utilisation! Conserver tous les avertissements et toutes les instructions pour pouvoir s'y reporter ultérieurement.
	Avertissement – éjection d'objets Pour cause de risque d'éjection d'objets étrangers, éloignez toute personne du lieu de travail.
	Danger - Lames rotatives. Gardez vos mains et vos pieds hors des ouvertures lorsque l'appareil est en marche.
	Mettez l'appareil hors tension et débranchez le cordon d'alimentation avant de procéder à l'entretien, au réglage, au nettoyage ou lorsque le câble est emmêlé ou endommagé.
	Attention, lame tranchante. Les lames continuent de tourner après l'arrêt de l'appareil. Attendez que toutes les pièces en rotation s'arrêtent et l'appareil refroidisse.

	Les protéger contre l'humidité. N'exposez pas l'appareil à la pluie et ne l'utilisez pas dans un environnement mouillé ou humide.
	Ne pas utiliser comme marchepied
	Garder la mains à l'écart de l'outil de coupe et des autres pièces en mouvement. Les doigts peuvent parvenir dans le mécanisme de coupe et être sectionnés ou blessés.
	Tension nominale / Fréquence du secteur
	Puissance nominale de réception
	Vitesse de rotation à vide n_0
	Diamètre des branches max.
	Outil électrique en classe de protection II.
	Niveau d'intensité acoustique
	Marque de conformité européenne
IPX4	Degré de protection de l'eau IPX4
	Déposez les appareils électriques ou électroniques défectueux et / ou destinés à liquidation au centre de ramassage correspondant.

ENTRETIEN

⚠ DANGER

 Avant de procéder à tous travaux de réglage, nettoyage ou maintenance, éteignez l'appareil et débranchez-le. Attendez que toutes les pièces en rotation s'arrêtent et l'appareil refroidisse.

⚠ AVERTISSEMENT**Danger de blessures**

Garder la mains à l'écart de l'outil de coupe et des autres pièces en mouvement. Les doigts peuvent parvenir dans le mécanisme de coupe et être sectionnés ou blessés.

Lors de l'entretien du broyeur, sachez que même si la source d'énergie est désactivée via la fonction de verrouillage du dispositif de protection, le mécanisme broyeur reste mobile.

Après chaque intervention, nettoyer soigneusement la machine et éliminer la saleté et les déchets, réparer ou remplacer les pièces endommagées.

Maintenez la machine et en particulier les orifices d'aération propres. Ne pulvérisez jamais d'eau sur l'appareil !

Ne nettoyez pas l'appareil et ses composants à l'aide de solvants et de liquides inflammables ou toxiques. Utilisez uniquement un chiffon humide, en veillant d'abord à ce que la fiche soit débranchée de la prise électrique.

Veillez à ce que tous les écrous, boulons et vis soient bien serrés pour vous assurer que le matériel est en bonne condition de fonctionnement;

Seul un appareil régulièrement entretenu et réparé peut donner satisfaction. Un entretien insuffisant peut engendrer des accidents et des blessures.

Les réparations et travaux non décrits dans ce mode d'emploi doivent être effectués uniquement par un

personnel qualifié agréé.

Utiliser uniquement des accessoires et des pièces de rechange d'origine. Faire remplacer les composants dont l'échange n'est pas décrit uniquement chez le fabricant. L'utilisation d'autres pièces détachées peut engendrer des accidents/blessures de l'utilisateur. Dans ce cas, le fabricant décline toute responsabilité.

Si vous avez besoin d'accessoires ou de pièces de rechange, veuillez vous adresser à notre service après-vente.

POUR LAME

L'appareil doit être – stockés dans un endroit sec et protégé du gel.

Enfermez l'appareil dans un endroit approprié afin

d'éviter toute utilisation non autorisée.

Laissez refroidir le moteur avant d'entreposer l'appareil dans une pièce fermée.

ELIMINATION

Au cas où votre appareil devenait un jour inutilisable ou si vous n'en aviez plus l'usage, ne jetez en aucun cas l'appareil avec les déchets ménagers, mais veillez à un recyclage conforme aux principes écologiques.

Allez déposer l'appareil dans un centre de recyclage.

Les éléments en matière synthétique et en métal seront séparés et réutilisés. Votre commune ou l'administration urbaine vous fourniront tous les renseignements à ce sujet.

RÉSOLUTION D'UNE PANNE

Panne	Cause	Suppression
Moteur ne démarre pas	Manque de tension	Vérifier la prise, le câble, la ligne, la fiche, éventuellement faire réparer par un électricien
	La protection contre les surcharges s'est déclenchée	Attendre que le moteur ait refroidi, appuyer sur le bouton de réinitialisation et le rallumer
	Le couvercle du boîtier n'est pas correctement fermé	Verrouiller le boîtier
Les déchets végétaux ne sont pas collectés	Le produit à broyer est trop mou	Travailler avec la coulisse ou débrancher des branches sèches
	L'appareil est bloqué	Le débloquer, voir la description de l'image
	Broyat dans le bac d'éjection	Ôter le broyat du bac
Broyage de l'appareil non satisfaisant	Les lames sont émoussées	Vérifier les lames et éventuellement les retourner ou les remplacer

DATI TECNICI

Trituratore elettrico da giardino	IMH 2500
Tensione nominale / Frequenza di rete	230-240 V ~ 50 Hz
Potenza assorbita nominale	2500 W (P40) *
Numero di giri al minimo n_0	4200 min ⁻¹
Diametro del ramo max. (a seconda della durezza del legno)	45 mm
Classe di protezione	II
Grado di protezione	IP X4
Peso	10,3 kg
Informazioni sulla rumorosità	
Misurato conf. ¹⁾ EN 50434; ²⁾ 2000/14/ EG+2005/88/EC	
Livello di rumorosità L_{pA} ¹⁾ Incertezza della misura K= 3 dB (A)	95,5 dB (A)
Livello di potenza sonora misurato L_{WA} ²⁾ Incertezza della misura K= 2,46 dB (A)	103,8 dB (A)
Livello di potenza sonora garantito L_{WA} ²⁾	106 dB (A)

* La modalità operativa (P40) significa che dopo un periodo di funzionamento di 4 secondi deve essere impostato un periodo di attività di 6 secondi.

La casa produttrice si riserva il diritto di apportare modifiche tecniche.

NORME DI SICUREZZA**⚠ AVVISO**

Questo dispositivo non è adatto all'uso da parte di persone (bambini compresi) con capacità fisiche, sensoriali o mentali ridotte o con mancanza di esperienza e/o conoscenza specifica, salvo che vengano istruite e sorvegliate da una persona responsabile per la loro sicurezza. Inoltre i bambini dovranno essere sorvegliati per accertarsi che non giochino con il dispositivo.

Usare l'apparecchio solo dopo aver letto con attenzione e capito le istruzioni per l'uso. Prendere in conoscenza gli elementi di comando e l'uso corretto dell'apparecchio.

Non fare usare l'elettrodomestico a persone che non siano abituate ad usarlo o che non abbiano letto le presenti istruzioni. Le prescrizioni locali possono determinare l'età minima dell'Utente.

Rispettare tutte le istruzioni di sicurezza riportate nel Manuale. Comportarsi con cura verso le altre persone. L'operatore è responsabile verso i terzi degli incidenti oppure pericoli.

⚠ AVVISO

Non azionare il dispositivo se persone, e in particolare bambini, o animali domestici si trovano nelle vicinanze.

⚠ PERICOLO

Avviso! Questo utensile elettrico genera, durante il suo funzionamento, il campo elettromagnetico. Tale campo può, sotto certe condizioni, disturbare la funzione degli impianti medici attivi o passivi. Al fine di ridurre il rischio di lesioni gravi o mortali si consiglia alle persone aventi tali impianti medici di consultare il problema con il medico e il produttore dell'impianto prima di usare l'apparecchio.

Indossare abbigliamento di protezione.

- Indossare occhiali protettivi.
- Utilizzare le protezioni per l'udito.
- Indossare la calzatura rigida e pantaloni lunghi.
- Non portare vestito lungo o gioielli. I cappelli, vestiti e guanti devono trovarsi fuori dalla portata delle parti mobili, in quanto potrebbero essere intrappolati dalle parti in movimento. Non utilizzate l'apparecchio se avete piedi nudi o sandali aperti.
- Per interventi nella zona della lama indossare i guanti protettivi

⚠ ATTENZIONE**Danni all'udito**

Un soggiorno prolungato nelle vicinanze immediate della macchina in corso può provocare danni all'udito. Utilizzare le protezioni per l'udito.

Un certo inquinamento acustico è inevitabile durante l'impiego di questo attrezzo. Concentrare i lavori particolarmente rumorosi negli orari consentiti e previsti per tali attività. Rispettare eventuali orari di riposo e limitare la durata del lavoro allo stretto necessario. Per la protezione personale dell'operatore e delle persone eventualmente presenti nelle vicinanze si raccomanda l'impiego di un'adeguata protezione dell'udito.

⚠ AVVISO**Pericolo di lesioni**

Le lame in rotazione possono provocare le gravi ferite con taglio, rispett. amputazione delle parti del corpo.

- Prestare attenzione a non ferirsi con utensili taglienti. Un coretto ed accurato utilizzo dell'apparecchio riduce il rischio di lesione dovuta al coltello.
- Non toccare le parti mobili pericolose, prima di aver staccato l'apparecchio dalla rete di alimentazione elettrica e prima che i componenti mobili si siano completamente arrestati.

Prima di eseguire qualsiasi lavoro di installazione, pulizia e manutenzione, spegnere il dispositivo e staccarlo dall'alimentazione elettrica.

Attendere finché si fermano tutte le parti mobili e l'apparecchio si raffredda.

Nonostante l'osservazione del manuale operativo, possono esistere anche rischi residui nascosti.

Utilizzare il dispositivo solo nella posizione raccomandata ed esclusivamente su una superficie solida e piana.

Non utilizzare il dispositivo su superfici lastricate o inghiaiate in cui i materiali proiettati possono provocare lesioni.

Prima di ogni messa in funzione controllare tutti i raccordi a vite e ad inserimento, anche i dispositivi di protezione, riguardando la rigidità e serraggio giusto e la funzione non disturbata di tutte le parti mobili.

Verificare che il tritatutto, le viti del tritatutto e gli altri sistemi di fissaggio siano ben fissati.

Sostituire le lame e le viti usurate o danneggiate per mantenere l'equilibratura.

Sostituire le lame solo in coppia.

Sostituire le etichette di sicurezza danneggiate o illeggibili.

Non utilizzare l'apparecchio con il tempo cattivo, in particolare se c'è rischio di tempeste.

Prima dell'avvio della macchina, assicurarsi che il canale di alimentazione sia vuoto.

Tenere il viso e il corpo lontani dall'apertura di riempimento.

Le mani, le altre parti del corpo o gli indumenti non devono trovarsi nel canale di alimentazione, nel canale di

espulsione o vicino alle parti in movimento.

Non utilizzare l'apparecchio essendo stanchi, malati, sotto l'effetto delle droghe, alcol oppure medicamenti.

Durante il lavoro con l'apparecchio assicurare sempre l'illuminazione sufficiente, rispett. buone condizioni di visibilità. L'illuminazione insufficiente/condizioni di visibilità scarse rappresentano un grande rischio in sicurezza.

Evitare una posizione anomala del corpo. Mettersi in posizione sicura e mantenere l'equilibrio in ogni situazione. Mantenere una posizione stabile, in particolare sui pendii.

Durante l'introduzione del materiale, non posizionarsi mai a un livello superiore a quello della base del dispositivo.

Mantenere sempre la distanza dal foro di scarico.

Durante l'introduzione del materiale nel dispositivo, prestare particolare attenzione a non inserire componenti metallici, pietre, bottiglie, lattine o altri oggetti estranei.

Se un corpo estraneo è presente nella macchina o se il dispositivo inizia a vibrare o a emettere suoni insoliti, spegnere immediatamente il dispositivo e attendere che tutti i componenti in movimento si arrestino. Staccare la macchina dalla fonte di energia ed eseguire i seguenti passaggi prima di riavviare e utilizzare la macchina::

- verificare la presenza di eventuali danni;
- sostituire o riparare i componenti danneggiati;
- controllare i componenti allentati e serrarli.

Evitare che il materiale lavorato si accumuli nell'area di espulsione, ciò potrebbe impedire un'espulsione corretta e provocare l'espulsione del materiale tramite l'apertura di riempimento.

L'apparecchio non deve essere utilizzato se danneggiato oppure con i dispositivi di sicurezza difettosi. Cambiare le parti usurate e danneggiate.

Mai smontare il sacco da raccolta con apparecchio in moto. Mai mettere le mani sotto il corpo dell'apparecchio, se in moto.

E' severamente vietato smontare, modificare i dispositivi di protezione trovatisi sulla macchina, utilizzarli in controverta alla loro destinazione oppure montare i dispositivi di protezione degli altri produttori.

Mantenere la fonte di energia priva di sporco e altri depositi per evitare danni o un possibile incendio.

Spegnere l'apparecchio e staccare la spina della corrente. Attendere finché si fermano tutte le parti mobili e l'apparecchio si raffredda.

- sempre quando si abbandona l'apparecchio
- prima della rimozione dei blocchi
- prima del controllo, della pulizia e di effettuare lavori sull'apparecchio
- dopo essere entrato in contatto con un corpo estraneo, per controllare che l'apparecchio non abbia riportato danni
- prima di rimuovere i depositi di materiale dal dispositivo
- prima di inclinare o trasportare il dispositivo

Non utilizzare per il lavoro con questo apparecchio parti aggiuntive di nessun genere, tranne quelle raccomandate dalla nostra azienda. In caso contrario, l'operatore o persone estranee che si trovano nelle vicinanze possono essere gravemente ferite, oppure l'apparecchio subire danni.

COLLEGAMENTO ALLA RETE

⚠ PERICOLO

Gli apparecchi mobili usati all'aperto devono essere collegati interponendo un interruttore di sicurezza (FI, RCD, PRCD) per guasti di corrente.

Prima di ogni utilizzo controllare che il cavo di alimentazione, eventuali prolunghe e la spina siano integre e senza danni. Eventualmente parti danneggiate devono essere controllate e riparate da un tecnico.

Inserire la spina del cavo elettrico in una presa idonea per forma, tensione frequenza e conforme alle normative vigenti.

Tenere i cavi di collegamento e le prolunghe lontano dalle parti pericolose in movimento per evitare eventuali danneggiamenti.

Utilizzare solo prolunghe protette contro gli spruzzi d'acqua e adatte per l'uso all'aperto. La sezione trasversale della prolunga deve essere di almeno 1,5 mm² per i cavi fino a 25 m e di almeno 2,5 mm² per i cavi con una lunghezza superiore a 25 m.

Inserire la spina nella presa di corrente solo ad apparecchio spento

Se necessario, contattare una società di fornitura di energia elettrica per assicurarsi che la capacità di corrente permanente della rete nel punto di connessione sia sufficiente per connettere il dispositivo.

⚠ AVVISO

ATTENZIONE! La scossa elettrica! Esiste il rischio dell'infornuto dalla scossa elettrica!

Non utilizzare il dispositivo se il cavo o la presa sono danneggiati o usurati.

Se il cavo si danneggia durante l'utilizzo, staccarlo immediatamente dalla rete elettrica. Non toccare il cavo prima di averlo disinserito. Non collegare un cavo danneggiato alla rete elettrica e non toccarlo prima di averlo staccato dalla rete elettrica, i cavi danneggiati possono provocare un contatto con le parti sotto tensione.

UTILIZZO CONFORME

Il trituratore è destinato esclusivamente allo sminuzzamento di rifiuti vegetali fibrosi e legnosi, ad es. potature di alberi e siepi, rami, corteccia o pigne.

Il trituratore non deve riempirsi di pietre, vetro, metallo, ossa, plastica o rifiuti tessili.

⚠ AVVISO

Pericolo di lesioni

Le lame in rotazione possono provocare le gravi ferite con taglio, rispett. amputazione delle parti del corpo.

- Prestare attenzione a non ferirsi con utensili taglienti. Un coretto ed accurato utilizzo dell'apparecchio riduce il rischio di lesione dovuta al coltello.
- Non toccare le parti mobili pericolose, prima di aver staccato l'apparecchio dalla rete di alimentazione elettrica e prima che i componenti mobili si siano completamente arrestati.
- Tutte le lamiere di protezione ed i dispositivi di sicurezza debbono essere debitamente montati e fissati per l'uso dell'attrezzo.
- Non utilizzare mai l'apparecchio senza coperchio o la relativa protezione oppure se questi sono danneggiati.

Utilizzare il prodotto solo per l'uso per cui è previsto.

All'inadempimento delle istituzioni delle direttive generalmente valide e delle istituzioni nel presente Manuale il costruttore non assume alcuna responsabilità dei danni.

Fare attenzione alle limitazioni imposte dalle disposizioni locali nell'impiego dello strumento. E' necessario osservare le norme applicabili nel paese nel quale il transpallet viene utilizzato.

Non utilizzare l'impianto vicino a liquidi o gas infiammabili. Al cortocircuito c'è il pericolo d'incendio e d'esplosione.

SIMBOLI



Avviso!



Indossare occhiali protettivi.
Utilizzare le protezioni per l'udito.



Prima di eseguire qualsiasi lavoro di installazione, pulizia e manutenzione, spegnere il dispositivo e staccarlo dall'alimentazione elettrica.



Prima dell'uso leggere il Manuale d'Uso!
Conservare tutte le avvertenze di pericolo e le istruzioni operative per ogni esigenza futura.



Avviso agli oggetti lanciati
Visto il lancio in aria dei corpi estranei non lasciar avvicinare le altre persone.



Pericolo – Lame rotanti.
Tenere le mani e i piedi lontani dalle aperture quando il dispositivo è in funzione.



Spegnere il dispositivo e staccare la spina prima di eseguire i lavori di manutenzione, installazione e pulizia oppure quando il cavo è aggrovigliato o danneggiato.



Stare attenti ai coltelli affilati. Le lame continuano a girare ancora brevemente anche dopo lo spegnimento



Attendere finché si fermano tutte le parti mobili e l'apparecchio si raffredda.



Proteggerli dalla umidità.
Non esporre l'apparecchio alla pioggia, non utilizzarla nell'ambiente bagnato o umido.



Non utilizzare come gradino



Tenere lontane le mani dall'utensile da taglio e altre parti mobili. Le dita possono finire nel meccanismo di taglio e venire tranciate o ferite.



Tensione nominale / Frequenza di rete



Potenza assorbita nominale

Numero di giri al minimo n_0 

Diametro del ramo max.



Utensile elettrico di classe di protezione II.



Potenza della rumorosità



Marchio di conformità europeo

IPX4 Grado di protezione contro l'acqua IPX4



Gli apparecchi elettrici/elettronici difettosi e/o da smaltire devono essere consegnati ai centri autorizzati.

MANUTENZIONE

⚠ PERICOLO



Prima di eseguire qualsiasi lavoro di installazione, pulizia e manutenzione, spegnere il dispositivo e staccarlo dall'alimentazione elettrica. Attendere finché si fermano tutte le parti mobili e l'apparecchio si raffredda.

⚠ AVVISO

Pericolo di lesioni

Tenere lontane le mani dall'utensile da taglio e altre parti mobili. Le dita possono finire nel meccanismo di taglio e venire tranciate o ferite.

Durante i lavori di manutenzione effettuati sul tritatutto, tenere presente che il tritatutto può continuare a muoversi anche se la fonte di energia è stata disattivata tramite la funzione di blocco del dispositivo di protezione.

Dopo ogni intervento, pulire attentamente la macchina e rimuovere polvere e residui, riparare o sostituire i pezzi danneggiati.

Mantenere la macchina pulita, soprattutto aperture di ventilazione. Mai spruzzare l'acqua sul corpo della macchina!

Non pulire la macchina e i suoi componenti con solventi, liquidi infiammabili o tossici. Impiegare solamente un panno umido.

Stringere bene tutti i dadi, i bulloni e le viti al fine di garantire le condizioni di funzionamento in piena sicurezza dell'apparecchio;

Solo l'apparecchio periodicamente mantenuto e curato può essere un'aiutante soddisfacente. La manutenzione e cura mancanti possono portare agli incidenti e ferite inaspettabili.

Tutte le riparazioni e i lavori non descritte nel presente

manuale d'uso possono essere eseguite solo da personale qualificato e autorizzato.

Usare solo accessori e ricambi originali. Far sostituire solo dal produttore quei componenti, la cui sostituzione non è stata descritta. L'utilizzo dei ricambi diversi potrebbe provocare incidenti per l'utilizzatore. Il costruttore declina ogni responsabilità per i danni ne derivanti.

Nel caso in cui abbiate necessità di accessori o pezzi di ricambio, siete pregati di rivolgervi alla nostra assistenza.

PER LAMA

Immagazzinare la macchina in locali asciutti e al riparo dal gelo.

Chiudere l'attrezzo in un luogo indicato onde impedire

che venga utilizzato da persone non autorizzate.

Far raffreddare il motore prima di riporre l'attrezzo in un ambiente chiuso.

SMALTIMENTO

Una volta divenuto inutilizzabile o non più necessario l'attrezzo non potrà essere gettato in nessun caso nella spazzatura di casa, ma dovrà essere smaltito in modo ecologico.

I componenti di plastica e metallo saranno separati e de-

stinati al riciclo. Informazioni al riguardo sono disponibili anche presso gli enti pubblici comunali e municipali.

RIMOZIONE DEL DIFETTO

Guasto	Causa	Rimozione
Motore non parte	Manca la tensione di rete	Controllare la presa elettrica, il cavo, la linea di alimentazione e la spina; se necessario, contattare un elettricista
	La protezione contro il sovraccarico è scattata	Aspettare che il motore si raffreddi, premere il tasto reset e riaccendere
	La copertura del corpo dell'apparecchio non è chiusa correttamente	Avvitare il blocco del corpo dell'apparecchio
I rifiuti vegetali non vengono aspirati	Il materiale da tritare è troppo morbido	Lavorare con la guida di scorrimento o tritare i rami
	Il dispositivo è bloccato	Sbloccarlo, vedere la descrizione dell'immagine
	Materiale da tritare nella zona di espulsione	Rimuovere il materiale da tritare dalla zona di espulsione
Il dispositivo non trita in maniera soddisfacente	Le lame sono usurate	Controllare le lame ed eventualmente ruotarle o sostituirle

DATOS TÉCNICOS

Trituradora eléctrica de jardín	IMH 2500
Tensión nominal / Frecuencia de la red	230-240 V ~ 50 Hz
Potencia de salida nominal	2500 W (P40) *
Revoluciones en ralentí n_0	4200 min ⁻¹
Diámetro de rama máx. (Dependiendo de la dureza de la madera)	45 mm
Clase de protección	II
Grado de protección	IP X4
Peso	10,3 kg
Información sobre ruidos	
Medido según ¹⁾ EN 50434; ²⁾ 2000/14/ EG+2005/88/EC	
Nivel de intensidad acústica L_{pA} ¹⁾ Tolerancia K= 3 dB (A)	95,5 dB (A)
Nivel de potencia sonora medido L_{WA} ²⁾ Tolerancia K= 2,46 dB (A)	103,8 dB (A)
Nivel de potencia sonora garantizado L_{WA} ²⁾	106 dB (A)

* El modo de funcionamiento (P40) significa que se debe introducir una marcha en ralentí de 6 segundos después de una funcionamiento de 4 segundos.

Reservado el derecho a introducir modificaciones técnicas.

INDICACIONES DE SEGURIDAD

⚠ ADVERTENCIA

Este aparato no es apropiado para ser utilizado por personas (incluidos los niños) con capacidades físicas, sensoriales o mentales limitadas, o que carezcan de experiencia o de conocimientos especiales, a menos que estén supervisados o hayan sido instruidos por una persona responsable de su seguridad. Además, los niños deben estar siempre bajo la supervisión de un adulto para evitar que jueguen con el aparato.

Utilice el dispositivo únicamente después de haber leído detenidamente y comprendido el presente manual de instrucciones. Familiarícese con los elementos de manejo y el uso correcto del dispositivo.

No deje utilizar el dispositivo a personas que no están familiarizadas con el mismo o que no hayan leído estas instrucciones. Los reglamentos locales pueden determinar la edad mínima del usuario.

Respete todas las instrucciones de seguridad de este manual. Compórtese de forma responsable con otras personas. El operario es responsable de los accidentes de o peligros para terceros.

⚠ ADVERTENCIA

Nunca se debe operar el dispositivo cuando haya personas, especialmente niños, o mascotas cerca.

⚠ PELIGRO

Advertencia! Esta herramienta eléctrica genera un campo electromagnético durante el funcionamiento. Este campo puede interferir con los implantes médicos activos o pasivos bajo ciertas circunstancias. Para reducir el riesgo de lesiones graves o mortales, recomendamos que las personas con implantes médicos consulten a su médico y al fabricante del implante médico antes de utilizar la máquina.

Utilice un equipo de protección personal.

- Llevar gafas de protección.
- Usar protectores auditivos.
- Use zapatos resistentes y pantalones largos.
- No use ropa suelta ni joyas. Mantenga el cabello, la ropa y los guantes alejados de las piezas móviles, ya que pueden quedar atrapados en ellas. No utilice el dispositivo cuando camine descalzo o use sandalias abiertas.
- Para intervenciones en la zona del disco de corte, llevar guantes

⚠ PRECAUCIÓN

Lesiones auditivas

La permanencia prolongada en las inmediaciones del dispositivo en funcionamiento puede provocar daños auditivos. Usar protectores auditivos.

No se puede evitar que este aparato produzca cierto nivel de ruido. Posponga por ello los trabajos que produzcan más ruido a horarios autorizados y destinados a ello. Cumpla eventualmente los horarios de descanso y limite la duración del trabajo a lo imprescindible. El operario de la máquina y las personas que se encuentren en las inmediaciones deberán llevar protectores auditivos para su propia seguridad.

⚠ ADVERTENCIA

¡Riesgo de lesiones

Las cuchillas giratorias pueden provocar cortes graves o la amputación de partes del cuerpo.

- Tenga cuidado de no dañar los dispositivos de corte. La manipulación cuidadosa del dispositivo reduce el riesgo de lesiones por la cuchilla.
- No toque ninguna pieza móvil peligrosa hasta que la máquina se haya desconectado de la red eléctrica y las piezas móviles peligrosas se hayan detenido por completo.

Antes de realizar cualquier trabajo de ajuste, limpieza y mantenimiento, apague el dispositivo y desconéctelo de la fuente de alimentación.

Espere hasta que todas las piezas giratorias se hayan detenido y el dispositivo se haya enfriado.

A pesar de respetar las instrucciones de uso, también puede haber riesgos residuales no evidentes.

Utilice el dispositivo únicamente en la posición recomendada y sobre una superficie plana y firme.

No utilice el dispositivo en superficies pavimentadas o de grava donde el material expulsado pueda causar lesiones.

Antes de cada puesta en marcha, compruebe la resistencia y el asiento correcto de todas las uniones atornilladas y de los obturadores, así como de los dispositivos de protección, y compruebe si todas las piezas móviles funcionan correctamente. Compruebe si la trituradora, los tornillos de la trituradora y otras fijaciones estén bien fijadas.

Reemplace las cuchillas y los tornillos desgastados o dañados para asegurar el equilibrio.

Sustituya el dispositivo de corte únicamente por parejas.

Las etiquetas de seguridad dañadas o ilegibles deben ser reemplazadas.

Evite utilizar la máquina en condiciones meteorológicas adversas, especialmente en caso de riesgo de rayos.

Antes de poner en marcha la máquina, asegúrese de que el alimentador esté vacío.

Mantenga la cara y el cuerpo alejados de la abertura.

Las manos, otras partes del cuerpo o la ropa no deben estar situadas en el alimentador, en el canal de eyección o cerca de las partes móviles.

No utilice el dispositivo si está cansado o enfermo, o si se encuentra bajo la influencia de drogas, alcohol o medicamentos.

Proporcione una iluminación adecuada o buenas condiciones de iluminación cuando trabaje con la máquina. Las malas condiciones de iluminación representan un alto riesgo para la seguridad.

Evite una postura corporal anormal. Mantenga una postura segura y conserve en todo momento el equilibrio. Asegúrese de contar con una base segura, especialmente en las pendientes.

Cuando alimente material, no se sitúe nunca a un nivel más alto que el nivel de la base del dispositivo.

Mantenga siempre una distancia respecto a la abertura de expulsión.

Al introducir material en el dispositivo, tenga mucho cuidado de no insertar piezas de metal, piedras, botellas, latas u otros objetos extraños.

Si se procesa un objeto extraño o si el dispositivo comienza a hacer ruidos o vibraciones inusuales, apague dispositivo inmediatamente y espere hasta que todas las partes móviles se hayan detenido. Desconecte la máquina de la fuente de alimentación y siga los siguientes pasos antes de volver a ponerla en marcha y hacerla funcionar:

- Comprobar si hay daños;
- Reemplazar o reparar las partes dañadas;
- Comprobar si hay piezas sueltas y apretarlas.

No permita que el material procesado se acumule en el área de eyección, ya que esto puede impedir una eyección adecuada y hacer que el material vuelva a pasar a través de la abertura de alimentación.

El dispositivo no debe utilizarse si está dañado o si los dispositivos de seguridad están defectuosos. Sustituya las piezas desgastadas y dañadas.

No retire nunca la bolsa colectoras mientras el dispositivo esté en funcionamiento.

Nunca introduzca la mano debajo de la carcasa mientras el dispositivo esté en funcionamiento.

Está estrictamente prohibido desmontar, modificar o alejar los dispositivos de protección situados en la máquina o instalar otros dispositivos de protección.

Mantenga la fuente de alimentación limpia de escombros y otras acumulaciones para evitar daños a la misma o un posible incendio.

Detenga el dispositivo y desconéctelo de la fuente de alimentación. Espere hasta que todas las piezas giratorias se hayan detenido y el dispositivo se haya enfriado.

- Cada vez que deje de utilizar el dispositivo
- Antes de retirar obstrucciones
- Antes de comprobar, limpiar o trabajar en el dispositivo
- Después del contacto con un objeto extraño para comprobar si el dispositivo está dañado
- Antes de liberar el dispositivo de acumulaciones de material
- Antes de inclinar o transportar el dispositivo

No utilice ningún otro accesorio que no sea el recomendado por nuestra empresa cuando trabaje con este dispositivo. De lo contrario, podrían producirse lesiones graves al operario o a las personas cercanas o daños al equipo.

CONEXIÓN ELÉCTRICA

⚠ PELIGRO

Conecte siempre la máquina a una red protegida por interruptor diferencial y magnetotérmico (FI, RCD, PRCD), para su seguridad personal, según normas establecidas para instalaciones eléctricas de baja tensión.

Antes de empezar a trabajar compruebe si está dañada la máquina, el cable o el enchufe. Las reparaciones sólo se llevarán a cabo por Agentes de Servicio autorizados.

Conectar el enchufe del cable de alimentación a una toma de corriente de forma, tensión y frecuencia adecuadas y que cumpla con la normativa vigente.

Mantenga los cables de conexión y de extensión alejados de las piezas móviles peligrosas para evitar daños.

Use solamente cables de prolongación a prueba de salpicaduras homologados para uso externo. La sección transversal del cable alargador debe ser de, como mínimo, 1,5 mm² para cables de hasta 25 m y de 2,5 mm² para cables de más de 25 m.

Asegurarse que la máquina está desconectada antes de enchufarla.

Si fuera necesario, consulte a su compañía eléctrica para asegurarse de que la capacidad de carga de corriente continua de la red en el punto de conexión es suficiente para conectar el dispositivo.

⚠ ADVERTENCIA

¡PELIGRO! ¡Descarga eléctrica! ¡Existe peligro de lesiones por corriente eléctrica!

No utilice el dispositivo si el cable o el enchufe están dañados o desgastados.

Si el cable se daña durante el uso, debe desconectarse inmediatamente de la red eléctrica. No toque la línea hasta que esté desconectada de la red eléctrica. No conecte un cable dañado a la fuente de alimentación ni lo toque antes de desconectarlo de la fuente de alimentación, ya que los cables dañados pueden hacer que se entre en contacto con partes sometidas a corriente eléctrica.

APLICACIÓN DE ACUERDO A LA FINALIDAD

La trituradora está diseñada exclusivamente para triturar residuos fibrosos o leñosos del jardín, tales como setos y recortes de árboles, ramas, cortezas o conos de abeto.

La trituradora no debe alimentarse con piedras, vidrio, metal, huesos, plásticos o residuos de textiles.

⚠ ADVERTENCIA

¡Riesgo de lesiones

Las cuchillas giratorias pueden provocar cortes graves o la amputación de partes del cuerpo.

- Tenga cuidado de no dañar los dispositivos de corte. La manipulación cuidadosa del dispositivo reduce el riesgo de lesiones por la cuchilla.
- No toque ninguna pieza móvil peligrosa hasta que la máquina se haya desconectado de la red eléctrica y las piezas móviles peligrosas se hayan detenido por completo.
- Para el funcionamiento de la máquina, es necesario que todas las placas protectoras y todos los dispositivos de seguridad estén correctamente fijados.
- Nunca utilice la máquina con una cubierta o dispositivo de protección dañado, o sin una cubierta o dispositivos de protección.

No utilice este producto para ninguna otra aplicación que no sea su uso normal. El fabricante no se hace responsable de los daños que resulten del incumplimiento de las disposiciones de la normativa de aplicación general y de las disposiciones de este manual.

Tenga en cuenta que los reglamentos nacionales pueden limitar el uso del aparato. Deben respetarse respectivamente las normas vigentes en el país de uso.

No utilice el dispositivo cerca de líquidos o gases inflamables. En caso de cortocircuito existe riesgo de incendio y explosión.

SÍMBOLOS



Advertencia!



Llevar gafas de protección.
Usar protectores auditivos.



Antes de realizar cualquier trabajo de ajuste, limpieza y mantenimiento, apague el dispositivo y desconéctelo de la fuente de alimentación.



Leer el manual de instrucciones!
 Guardar todas las advertencias de peligro e instrucciones para futuras consultas.



Advertencia de piezas que salen proyectadas
 Mantenga alejados a terceros. Podrían resultar heridos por objetos extraños que salen proyectados.



Peligro – Cuchillas giratorias.
 Mantenga las manos y los pies fuera de las aberturas mientras el dispositivo esté en funcionamiento.



Apague el dispositivo y desconecte el enchufe de la red antes de realizar cualquier trabajo de mantenimiento, ajuste o limpieza, o si el cable está enredado o dañado.



Advertencia de cuchillas afiladas. Las cuchillas siguen funcionando brevemente incluso después de apagarse.
 Espere hasta que todas las piezas giratorias se hayan detenido y el dispositivo se haya enfriado.



Protéjalos de la humedad en todo momento. No exponga las herramientas a la lluvia. No utilice las herramientas en lugares húmedos o mojados.



No usar como escalón



Las manos deben mantenerse alejadas de la herramienta de corte y otras piezas móviles. Los dedos podrían engancharse en el mecanismo de corte y resultar amputados o lesionados.



Tensión nominal / Frecuencia de la red



Potencia de salida nominal



Revoluciones en ralentí n_0



Diámetro de rama máx.



Herramienta eléctrica de la clase de protección II.



Nivel de potencia acústica



Marcado de conformidad europeo

IPX4 Grado de protección al agua IPX4



Todo dispositivo eléctrico o electrónico defectuoso o a eliminar debe entregarse en los puntos de recogida adecuados para su reciclaje.

MANTENIMIENTO

⚠ PELIGRO



Antes de realizar cualquier trabajo de ajuste, limpieza y mantenimiento, apague el dispositivo y desconéctelo de la fuente de alimentación. Espere hasta que todas las piezas giratorias se hayan detenido y el dispositivo se haya enfriado.

⚠ ADVERTENCIA

¡Riesgo de lesiones

Las manos deben mantenerse alejadas de la herramienta de corte y otras piezas móviles. Los dedos podrían engancharse en el mecanismo de corte y resultar amputados o lesionados.

Al realizar la conservación de la trituradora, tenga en cuenta que, aunque la fuente de alimentación esté desconectada debido a la función de bloqueo de la protección, la trituradora puede seguir moviéndose.

Tras cada uso, limpiar bien la máquina y eliminar el polvo y los restos, y reparar o sustituir los componentes dañados.

Mantenga siempre la máquina limpia, especialmente las ranuras de ventilación. ¡Nunca rocíe el cuerpo del dispositivo con agua!

No se debe limpiar la máquina ni sus componentes con disolventes ni con líquidos inflamables o tóxicos. Utilice únicamente un paño húmedo para la limpieza.

Asegúrese de que todas las tuercas, pernos y tornillos están apretados de manera que la máquina esté en condiciones óptimas de funcionamiento.

Solo un dispositivo en buen estado y con mantenimiento regular puede ser una herramienta útil. Los defectos de mantenimiento y cuidado pueden provocar accidentes y lesiones imprevisibles.

Los trabajos y reparaciones no descritos en el presente manual deberán ser realizados exclusivamente por especialistas.

Emplear únicamente accesorios y piezas de recambio originales. Dejar reemplazar aquellos componentes, cuyo recambio no fue descrito, únicamente por parte del fabricante. El uso de otras piezas de repuesto puede provocar accidentes para el usuario. El fabricante no se hace responsable de los daños resultantes.

Si necesita accesorios o piezas de repuesto, diríjase a nuestro servicio técnico.

ALMACENAMIENTO

Almacene el equipo en un lugar seco y protegido contra heladas.

La máquina debe guardarse bajo llave y en un lugar ade-

cuado para protegerla contra el uso no autorizado.

Dejar que el motor se enfríe antes de guardar la máquina en una estancia cerrada.

ELIMINACIÓN

Si un día su dispositivo se vuelve inutilizable o ya no lo necesita, por favor, no lo elimine junto con la basura doméstica, sino de una manera respetuosa con el medioambiente.

El aparato deberá entregarse en un punto de recogida autorizado. Las piezas de material sintético y de metal podrán así ser separadas allí y reutilizarse en la cadena de

producción. Información relativa a la evacuación también puede solicitarse en las administraciones de las comunidades o urbanas corresponsables.

SUBSANACIÓN DE FALLOS		
Fallo	Causa	Subsanación
El motor no arranca	No hay tensión de red	Compruebe la toma de corriente, el cable, la línea, el enchufe y, si fuera necesario, encargue la reparación del dispositivo a un electricista cualificado
	La protección de sobrecarga ha respondido	Esperar hasta que el motor se haya enfriado, pulsar el interruptor de reinicio y volver a encenderlo
	La tapa de la carcasa no está cerrada correctamente	Atornillar el bloqueo de la carcasa
No se introducen los residuos de jardín	El material triturado es demasiado blando	Trabajar con empujadores o ramitas/ramas secas con paja
	El dispositivo está bloqueado	Liberar el bloqueo, ver descripción de la imagen
	Material triturado en el canal de expulsión	Retirar el material triturado del canal de expulsión
El dispositivo no tritura satisfactoriamente	Las cuchillas están desgastadas	Comprobar la cuchilla y girarla o sustituirla si fuera necesario

TECHNISCHE GEGEVENS

Elektrische hakselaar	IMH 2500
Nominale spanning / Netfrequentie	230-240 V ~ 50 Hz
Nominaal afgegeven vermogen	2500 W (P40) *
Nullasttoerental n_0	4200 min ⁻¹
Diameter van de tak max. (afhankelijk van de hardheid van het hout)	45 mm
Beschermklasse	II
Beschermgraad	IP X4
Gewicht	10,3 kg
Geluidsinformatie	
Gemeten volgens ¹⁾ EN 50434; ²⁾ 2000/14/ EG+2005/88/EC	
Geluidsdrumniveau L_{pA} ¹⁾ Onzekerheid K= 3 dB (A)	95,5 dB (A)
Gemeten geluidsdrumniveau L_{WA} ²⁾ Onzekerheid K= 2,46 dB (A)	103,8 dB (A)
Gegarandeerd geluidsdrumniveau L_{WA} ²⁾	106 dB (A)

* De bedrijfsmodus (P40) betekent dat na een werking van 4 seconden een rusttijd van 6 seconden nodig is.

Technische wijzigingen blijven voorbehouden.

VEILIGHEIDSADVIEZEN

WAARSCHUWING

Dit apparaat is niet geschikt voor het gebruik door personen (inclusief kinderen) met beperkte lichamelijke, sensorische of geestelijke vermogens of gebrekkige ervaring resp. vakkennis, tenzij ze dienovereenkomstig worden geïnstrueerd of begeleid door een voor de veiligheid verantwoordelijke persoon. Op kinderen moet toezicht worden gehouden om te voorkomen dat ze met het apparaat spelen.

Gebruik het apparaat pas nadat u de gebruiksaanwijzing gelezen en begrepen hebt. Maakt u zich met de bedieningselementen en het juiste gebruik van het apparaat vertrouwd.

Laat personen niet het apparaat gebruiken die daarmee niet vertrouwd zijn of deze aanwijzingen niet hebben gelezen. Plaatselijke bepalingen kunnen de minimale leeftijd voor een gebruiker vastleggen.

Let op alle, in de gebruiksaanwijzing aangegeven, veiligheidsinstructies. Gedraagt u zich verantwoord tegenover andere personen. De bedienende persoon is verantwoordelijk voor ongevallen of gevaren tegenover derden.

WAARSCHUWING

Het apparaat mag nooit worden gebruikt wanneer personen, met name kinderen, of huisdieren in de buurt zijn.

GEVAAR

Waarschuwing! Dit elektrische werktuig produceert tijdens het gebruik een elektromagnetisch veld. Dit veld kan onder bepaalde omstandigheden actieve of passieve medische implantaten beïnvloeden. Om het gevaar van ernstige of dodelijke letsels te verlagen, adviseren wij personen met medische implantaten een arts en de producent van de medische implantaat te consulteren voordat de machine wordt bediend.

Draag persoonlijke beschermende uitrusting.

- Draag een veiligheidsbril!
- Draag oorbeschermers.
- Draag stevige schoenen en een lange broek.
- Draag geen wijde kleding of sierraden. Houd het haar, kleding en handschoenen ver van bewegende onderdelen omdat deze door de bewegende onderdelen gegrepen kunnen worden. Gebruik het apparaat niet, indien u op blote voeten of in open sandalen loopt.
- voor ingrepen in het mesgedeelte beschermhandschoenen dragen

▲ VOORZICHTIG**Gehoorschadigingen
Langer verblijf in de directe omgeving van het draaiende apparaat kan tot gehoorschadigingen leiden. Draag oorbeschermers.**

Geluidsoverlast. Een bepaald geluidsniveau van de machine kan niet worden voorkomen. Voor regelmatige geluidsoverlast veroorzakende werkzaamheden is toestemming nodig en is beperkt tot bepaalde perioden. Houdt u zich aan de rusttijden en beperkt de dagelijkse werktijd tot een minimum. Draag zelf, evenals personen in de directe omgeving, voor persoonlijke veiligheid een geschikte gehoorbescherming.

▲ WAARSCHUWING**Gevaar voor letsel****De bewegende messen kunnen tot zware snijletsels, resp. het afsnijden van lichaamsdelen leiden.**

- Wees voorzichtig tegen letsels met de snijinrichtingen. Een zorgvuldige omgang met het apparaat verlaagt het letselgevaar door het mes.
- Gevaarlijke bewegende delen niet aanraken, voordat de machine van het stroomnet is losgekoppeld en de bewegende gevaarlijke delen volledig tot stilstand zijn gekomen.

Schakel het apparaat uit en koppel het los van de stroomtoevoer voordat u het instelt, reinigt en onderhoudt.

Wacht, tot alle draaiende onderdelen tot stilstand zijn gekomen en het apparaat afgekoeld is.

Ondanks de nakoming van de gebruiksaanwijzing kunnen ook onzichtbare restrisico's bestaan.

Gebruik het apparaat alleen in de aanbevolen positie en alleen op een stabiele, vlakke ondergrond.

Gebruik het apparaat niet op verharde of grindoppervlakken waar uitgeworpen materiaal letsel kan veroorzaken.

Controleer vóór ieder inbedrijfstelling alle schroef- en steekverbindingen evenals beschermingsinrichtingen op vastheid en juiste plaatsing en of alle lichtdraaiend zijn. Controleer of de hakselaar, de schroeven van de hakselaar en andere bevestigingen goed vastzitten.

Versleten of beschadigde messen en schroeven vervangen om een evenwichtige loop te garanderen.

Snij-eenheid alleen per paar vervangen.

Beschadigde of onleesbare veiligheidsstickers moeten worden vervangen..

Gebruik het apparaat niet bij slecht weer, vooral niet bij onweergevaar.

Controleer voordat u de machine start of de toevoer leeg is.

Houd uw gezicht en lichaam uit de buurt van de toevoerschacht.

Handen, andere lichaamsdelen of kleding mogen niet in de toevoer, in de uitwerpschacht of in de buurt van bewegende delen worden geplaatst.

Gebruik het apparaat niet, als u moe of ziek bent of onder de invloed van drugs, alcohol of medicijnen staat.

Zorg bij het werken met de machine voor voldoende verlichting, resp. voor goede lichtomstandigheden. Gebrekkige verlichting/lichtomstandigheden betekenen een verhoogd veiligheidsrisico.

Vermijd abnormale lichaamshoudingen. Zorg er altijd voor dat u veilig staat en het evenwicht niet verliest. Zorg altijd voor een veilige werkpositie, in het bijzonder op hellingen.

Sta bij het invoeren van materiaal nooit op een niveau hoger dan het niveau van de basis van het apparaat.

Houd altijd afstand van de uitwerpopening.

Let er bij het invoeren van materiaal in het apparaat op dat u geen metalen stukken, stenen, flessen, blikken of andere vreemde voorwerpen in het apparaat steekt.

Schakel het apparaat onmiddellijk uit en wacht tot alle bewegende onderdelen tot stilstand zijn gekomen als er een vreemd voorwerp wordt geraakt of als het apparaat ongewone geluiden maakt of begint te trillen. Ontkoppel de machine van de stroombron en neem de volgende stappen voordat u de machine opnieuw opstart en gebruikt:

- controleer op schade;
- vervang of repareer beschadigde onderdelen;
- controleer op loszittende onderdelen en draai deze vast.

Laat het verwerkte materiaal zich niet ophopen in het uitwerpgebied, omdat dit een goede uitwerping kan verhinderen en het materiaal door de invoeropening kan terugkaatsen.

Het apparaat mag niet gebruikt worden, als het beschadigd is of de beschermingsinrichtingen defect zijn. Vervang versleten of beschadigde onderdelen.

Opvangzak nooit bij draaiend apparaat afnemen.

Nooit bij een draaiend apparaat onder de kast grijpen.

Het is streng verboden de aan de machine aangebrachte veiligheidsinrichtingen te demonteren, het gebruiksdoel te veranderen of vreemde beschermingsinrichtingen aan te brengen.

Houd de stroombron vrij van vuil en andere afzettingen om beschadiging of brand te voorkomen.

Stop het apparaat en koppel het los van de voeding. Wacht, tot alle draaiende onderdelen tot stilstand zijn gekomen en het apparaat afgekoeld is.

- altijd, als u het apparaat verlaat
- voordat blokkades worden verwijderd
- voordat u het apparaat controleert, schoonmaakt of eraan werkt
- na contact met een vreemd voorwerp om het apparaat op schade te controleren
- voordat u het opgehoopte materiaal uit de apparaat losmaakt
- voordat u het apparaat optilt of verplaatst

Gebruik bij het werken met dit apparaat geen andere dan de door ons aanbevolen reserveonderdelen. Het gebruik van reserveonderdelen die niet door ons worden aanbevolen, kan leiden tot ernstig persoonlijk letsel of schade aan het apparaat.

NETAANSLUITING

⚠ GEVAAR

Verplaatsbaar gereedschap moet bij het gebruik buiten aan een aardlekschakelaar (FI,RCD,PRCD) aangesloten worden.

Voor alle ombouw- of onderhoudswerkzaamheden, de stekker uit de wandkontaktdoos nemen.

Steek de stekker van het netsnoer in een geschikt stopcontact qua vorm, spanning en frequentie, dat aan de geldende wettelijke voorschriften voldoet.

Houd stroom- en verlengkabels uit de buurt van gevaarlijke bewegende onderdelen om beschadiging te voorkomen.

Gebruik uitsluitend een voor buitenwerk geschikte, spatwaterdichte verlengsnoer. De aderdoorsnede van de verlengkabel moet minimaal 1,5 mm² bedragen voor kabels tot 25 m en 2,5 mm² voor kabels langer dan 25 m.

Machine alleen uitgeschakeld aan de stekkerdoos aansluiten.

Neem indien nodig contact op met uw elektriciteitsbedrijf om er zeker van te zijn dat de continue stroomcapaciteit van het elektriciteitsnet op het aansluitpunt voldoende is om het apparaat aan te sluiten.

⚠ WAARSCHUWING

GEVAAR! Stroomschok! Er is letselgevaar door elektrische stroom!

Gebruik het apparaat niet als de kabel of stekker beschadigd of versleten zijn.

Als de kabel tijdens het gebruik beschadigd raakt, moet deze onmiddellijk van het elektriciteitsnet worden losgekoppeld. Raak de kabel pas aan nadat deze van het elektriciteitsnet is losgekoppeld. Sluit geen beschadigde kabel aan op de stroomvoorziening en raak geen beschadigde kabel aan voordat u deze van de stroomvoorziening loskoppelt, omdat beschadigde kabels kunnen leiden tot contact met actieve onderdelen.

VOORGESCHREVEN GEBRUIK VAN HET SYSTEEM

De hakselaar is uitsluitend ontworpen voor het versnipperen van vezelachtig of houtachtig tuinafval zoals haag- en boomsnoeisels, takken, schors of dennenappels.

De hakselaar mag niet worden gevuld met stenen, glas, metaal, botten, plastic of materiaalafval.

⚠ WAARSCHUWING**Gevaar voor letsel**

De bewegende messen kunnen tot zware snijletsels, resp. het afsnijden van lichaamsdelen leiden.

- Wees voorzichtig tegen letsels met de snijinrichtingen. Een zorgvuldige omgang met het apparaat verlaagt het letselgevaar door het mes.
- Gevaarlijke bewegende delen niet aanraken, voordat de machine van het stroomnet is losgekoppeld en de bewegende gevaarlijke delen volledig tot stilstand zijn gekomen.
- Alle beschermplaten en veiligheidsvoorzieningen moeten voor het gebruik van het apparaat correct bevestigd zijn.
- Gebruik het apparaat nooit met een beschadigde afdekking of beveiligingsvoorziening of zonder afdekking of beveiligingsvoorzieningen.

Dit apparaat uitsluitend gebruiken voor normaal gebruik, zoals aangegeven. Bij niet naleving van de bepalingen uit de algemeen geldende voorschriften, evenals van de bepalingen uit deze gebruiksaanwijzing, kan de producent voor schade niet aansprakelijk gesteld worden.

Houd er rekening mee dat het toegestane gebruik van het apparaat door nationale voorschriften kan worden beperkt. Er moeten altijd de in het land van toepassing geldige voorschriften opgevolgd worden.

Gebruik het apparaat niet in de buurt van ontvlambare vloeistoffen of gassen. Bij kortsluiting bestaat brand- en explosiegevaar.

SYMBOLEN

	Waarschuwing!
	Draag een veiligheidsbril! Draag oorbeschermers.
	Schakel het apparaat uit en koppel het los van de stroomtoevoer voordat u het instelt, reinigt en onderhoudt.
 	Gebruiksaanwijzing lezen! Bewaar alle waarschuwingen en voorschriften voor toekomstig gebruik.
	Waarschuwing voor weggeslingerde onderdelen
	Houd andere personen op afstand, u zou door weggeslingerde vreemde voorwerpen gewond kunnen raken.
	Gevaar - roterende messen
	Houd uw handen en voeten uit de buurt van de openingen terwijl het apparaat draait.
  	Schakel het apparaat uit en trek de stekker uit het stopcontact voordat u onderhouds-, afstel- of reinigingswerkzaamheden uitvoert of als de kabel verstrikt of beschadigd is.
	Waarschuwing voor scherpe messen. De messen draaien ook na de uitschakeling nog kort na.
	Wacht, tot alle draaiende onderdelen tot stilstand zijn gekomen en het apparaat afgekoeld is.

	Tegen vocht beschermen. Stel het apparaat niet aan regen bloot en gebruik dit niet in een vochtige of natte omgeving.
	Niet als opstapje gebruiken
	Houd de handen verwijderd van snijgereedschappen en andere bewegende delen. De vingers kunnen in het snijmechanisme getrokken en daardoor letsel oplopen of zelfs afgesneden worden.
	Nominale spanning / Netfrequentie
	Nominaal afgegeven vermogen
	Nullasttoerental n_0
	Diameter van de tak max.
	Elektrisch gereedschap van de beschermingsklasse II.
	Geluidsvermogeniveau
	Europees symbool van overeenstemming
IPX4	Beschermingsgraad tegen water: IPX4
	Beschadigde en/of verwijderde elektrische of elektronische apparaten bij de daarvoor bestemde recyclingplaatsen afleveren

ONDERHOUD

 GEVAAR

Schakel het apparaat uit en koppel het los van de stroomtoevoer voordat u het instelt, reinigt en onderhoudt. Wacht, tot alle draaiende onderdelen tot stilstand zijn gekomen en het apparaat afgekoeld is.

 WAARSCHUWING**Gevaar voor letsel**

Houd de handen verwijderd van snijgereedschappen en andere bewegende delen. De vingers kunnen in het snijmechanisme getrokken en daardoor letsel oplopen of zelfs afgesneden worden.

Let er bij het onderhoud van de hakselaar op dat, hoewel de stroombron door de vergrendelingsfunctie van de veiligheidsvoorziening is uitgeschakeld, de hakselaar toch kan worden bewogen.

Na elk gebruik de machine zorgvuldig reinigen en stof en resten verwijderen, de beschadigde delen repareren of vervangen.

De machine, in het bijzonder de luchtsleuven, altijd goed schoon houden. Nooit water op het apparaatlichaam spuiten! De machine, in het bijzonder de luchtsleuven, altijd goed schoon houden. Nooit water op het apparaatlichaam spuiten! De machine, in het bijzonder de luchtsleuven, altijd goed schoon houden. Nooit water op het apparaatlichaam spuiten!

Reinig de machine en zijn onderdelen niet met oplosmiddelen, ontvlambare of giftige vloeistoffen. Gebruik uitsluitend een vochtige doek en controleer of de stekker uit het stopcontact is genomen.

Zorg dat alle moeren, bouten en schroeven goed vastzitten om er zeker van te zijn dat de apparatuur veilig kan worden gebruikt.

Enkel een regelmatig onderhouden en een goed verzorgd apparaat kan een tot tevredenheid werkend hulpmiddel zijn. Onderhoudsen verzorgingsfouten kunnen tot onvoorziene ongevallen en letsels leiden.

Reparaties en werkzaamheden, die niet in deze aanwijzing worden beschreven, enkel door gekwalificeerd personeel laten uitvoeren.

Gebruik alléén origineel toebehoren en originele onderdelen. Laat de modules waarvan de vervanging niet nader is toegelicht alléén door de fabrikant vervangen. Door het gebruik van andere onderdelen kunnen ongevallen voor de gebruiker ontstaan. De producent is voor de eventuele hieruit ontstane schade niet aansprakelijk. Heeft u accessoires of reserveonderdelen nodig, neem dan contact op met onze servicedienst.

OPBERGVAK

Toestel droog en vorstbestendig opslaan.

Berg het apparaat op een geschikte plaats weg, om het tegen onbevoegd gebruik te beschermen.

Laat de motor afkoelen, voordat u het apparaat in een afgesloten ruimte plaatst.

AFVOER

Wanneer uw apparaat op zeker moment niet meer te gebruiken is of wanneer u het niet meer nodig heeft, gooi het apparaat dan nooit weg bij het gewone huis-, tuin- en keukenafval, maar verwijder het overeenkomstig de milieuvorschriften.

Bied het apparaat bij een recyclingbedrijf aan. Kunststof onderdelen en metalen onderdelen kunnen hier worden gescheiden en voor hergebruik geschikt worden gemaakt. Informatie hierover kunt u ook krijgen bij uw gemeente.

OPLOSSEN VAN PROBLEMEN

Probleem	Oorzaak	Maatregel
Motor start niet	Netspanning ontbreekt	Controleer de wandcontactdoos, kabel, leiding en stekker en laat zo nodig reparaties uitvoeren door een gekwalificeerde elektricien
	overbelastingsbeveiliging is geactiveerd	wacht tot de motor is afgekoeld, druk op de resetschakelaar en schakel de motor weer in
	het deksel van de behuizing is niet goed gesloten	Schroef de vergrendeling van de behuizing vast
er wordt geen tuinafval ingezameld	versnipperd materiaal is te zacht	gebruik een stamper of droge twijgen/takken voor het versnipperen
	apparaat is geblokkeerd	hef de verstopping op, zie beschrijving van de afbeelding
	versnipperd materiaal in de uitwepschacht	verwijder versnipperd materiaal uit de uitwepschacht
het apparaat versnipperd niet naar tevredenheid	messen zijn afgesleten	controleer de messen en keer ze om of vervang ze indien nodig

DANE TECHNICZNE

Elektryczna rozdrabniarka do gałęzi	IMH 2500
Napięcie/ Częstotliwość	230-240 V ~ 50 Hz
Moc nominalna	2500 W (P40) *
Prędkość obrotowa n_0	4200 min ⁻¹
Maksymalna średnica gałęzi. (zależy od twardości drewna)	45 mm
Klasa bezpieczeństwa	II
Stopień ochrony	IP X4
Waga	10,3 kg
Informacja o hałasie	
Mierzone zgodnie ¹⁾ EN 50434; ²⁾ 2000/14/ EG+2005/88/EC	
Poziom ciśnienie akustycznego L_{pA} ¹⁾ Niepewność K= 3 dB (A)	95,5 dB (A)
Zmierzony poziom mocy akustycznej L_{WA} ²⁾ Niepewność K= 2,46 dB (A)	103,8 dB (A)
Zmierzony poziom mocy akustycznej L_{WA} ²⁾	106 dB (A)

* Sposób pracy (P40) oznacza, że po pracy w ciągu 4 sekund zatrzymanie powinno nastąpić po 6 sekundach.

Możliwość zmian technicznych.

UWAGI BEZPIECZEŃSTWA

⚠ UWAGA

To urządzenie nie jest przeznaczone do użycia przez osoby (włączając dzieci) z ograniczonymi zdolnościami fizycznymi, sensorycznymi lub psychicznymi oraz z brakami doświadczenia i wiedzy, jeśli nie są one nadzorowane lub odpowiednio przeszkolone w dziedzinie obsługi urządzenia przez osobę odpowiedzialną za ich bezpieczeństwo. Dzieci powinny być nadzorowane, aby nie bawiły się urządzeniem.

Przez użycie należy przeczytać i zrozumieć instrukcję obsługi. Zapoznać się z elementami kontrolnymi i prawidłowym użyciem urządzenia.

Nie zezwalać osobom niezaznajomionym z elektronarzędziem i jego instrukcją obsługi na obsługę urządzenia. Lokalne przepisy mogą ograniczyć minimalny wiek użytkownika.

Przestrzegać wszystkich środków bezpieczeństwa opisanych w instrukcji. Zachowywać się odpowiedzialnie wobec osób trzecich. Operator jest odpowiedzialny za wypadki.

⚠ UWAGA

Urządzenie nie może być użytkowane, gdy inne osoby (szczególnie dzieci) lub zwierzęta są w pobliżu.

⚠ NIEBEZPIECZEŃSTWO

Uwaga! To urządzenie podczas pracy generuje pole elektromagnetyczne. W pewnych warunkach to pole może zakłócać pasywne lub aktywne implanty medyczne. Aby zredukować ryzyko śmiertelnych obrażeń należy skonsultować się z lekarzem i producentem implantów przed obsługą urządzenia.

Używaj środków ochrony osobistej.

- Noś okulary ochronne
- Noś ochronniki słuchu
- Noś solidne buty i długie spodnie
- Nie noś luźnej odzieży i biżuterii. Włosy, odzież i rękawice muszą znajdować się poza zasięgiem obracających się części. Nie obsługiwać urządzenia boso lub w sandałach.
- Podczas obsługi ostrzy miej założone rękawice

⚠ UWAGA

Uszkodzenie słuchu
Dłuższy pobyt w pobliżu pracującego urządzenia może spowodować uszkodzenia słuchu. Noś ochronniki słuchu.

Pod czas pracy urządzeniem pewien poziom hałasu jest nie do uniknięcia. Hałaśliwą pracę należy podzielić na mniejsze odcinki czasu, podczas których hałaśliwa praca jest dopuszczona przez lokalne przepisy. Stosować przerwy na odpoczynek i limitować czas pracy. Dla własnego bezpieczeństwa i osób znajdujących się w pobliżu należy nosić odpowiednie ochronniki słuchu.

▲ UWAGA**Ryzyko zranień****Obracające się ostrza mogą prowadzić do ciężkich obrażeń przez obcięcie lub amputowanie części ciała.**

- Uważaj, aby uniknąć zranienia przez ostrza tnące. Ostrożne obchodzenie się z urządzeniem zmniejsza ryzyko zranienia ostrzem.
- Nie dotykaj ruchomych części zanim urządzenie nie jest kompletnie odłączone od zasilania a części nie są w kompletnym bezruchu.

Przed regulacją, czyszczeniem czy konserwacją wyłącz urządzenie i odłączyć od źródła zasilania.

Poczekaj aż obracające się części się nie zatrzymają a urządzenie nie ochłodzi się.

Pomimo przestrzegania instrukcji obsługi ciągle mogą istnieć ryzyka resztkowe.

Używaj tego urządzenia wyłącznie w prawidłowej pozycji i na stabilnym płaskim podłożu.

Nie używać urządzenia na brukowanym lub żwirowym podłożu gdzie wyrzucany materiał może powodować zranienia.

Sprawdź wszystkie połączenia śrubowe i zatrzaskowe oraz czy części ochronne są pewnie zamocowane a części ruchome poruszają się płynnie, gdy urządzenie jest używane.

Sprawdź czy rozdrabniarka, jej śruby i elementy mocujące są pewnie zanocowane.

Zużyte lub zniszczone ostrza wymieniaj razem ze śrubami mocującymi.

Zużyte ostrza wymieniaj parami.

Zniszczona lub nieczytelne naklejki muszą być wymienione.

Nie używać urządzenia podczas złej pogody, szczególnie, gdy istnieje ryzyko wystąpienia burz.

Przed uruchomieniem upewnij się, że podajnik jest pusty.

Trzymaj swoją twarz i ciało z dala od zsypania podajnika.

Ręce, inne części ciała lub odzież nie mogą znajdować się w podajniku, kanale wyrzutowym lub blisko ruchomych części.

Nie używać urządzenie, gdy jest się zmęczonym, pod wpływem narkotyków, alkoholu lub lekarstw.

Zapewnij odpowiednie oświetlenie podczas pracy z urządzeniem. Słabe oświetlenie i warunki atmosferyczne zwiększają ryzyko powstania obrażeń.

Utrzymuj równowagę. Miej odpowiednie obuwanie i właściwy balans przez cały czas.

Nie dopuść do zbierania się przerobionego materiału przy kanale wyrzutowym gdyż może to zapobiec prawidłowemu wyrzutowi i spowodować odbicie materiału z otworu podajnika.

Urządzenie nie może być używane, jeśli jest Zachowaj właściwą postawę, szczególnie na pochyłościach.

Podczas dostarczania gałęzi do urządzenia nigdy nie stój na podłożu wyższym niż podłoże urządzenia.

Przez cały czas utrzymuj odstęp od kanału wyrzutowego. Podczas wkładania gałęzi do urządzenia bądź bardzo ostrożny, aby nie wsadzić do niego kawałków metalu, kamieni, butelek, puszek lub innych obcych przedmiotów.

W przypadku powstania niepokojących dźwięków i wibracji na skutek obcego przedmiotu natychmiast wyłącz urządzenie i poczekać, aż przestania się obracać. Odłączyć je od źródła prądu i przed ponownym podłączeniem przeprowadzić następujące czynności:

- sprawdzić powstałe uszkodzenia;
 - wymienić lub naprawić uszkodzone części;
 - sprawdzić luźne części i zamocować je.
- uszkodzone lub osłony są niekompletne. Wymień wszelkie zużyte części.

Nigdy nie usuwaj worka na odpady podczas pracy urządzenia.

Nigdy nie dotykaj urządzenia pod korpusem, gdy urządzenie pracuje.

Pod żadnym pozorem nie wolno usuwać, przerabiać, używać niezgodnie z przeznaczeniem elementów osłon oraz używać wyposażenia ochronnego innych producentów.

Wtyczką i przewód zasilający utrzymuj w porządku, aby zapobiec zniszczeniu lub możliwemu zaprószeniu ognia.

Zatrzymaj urządzenie i odłącz od źródła prądu za każdym razem przed dokonaniem następujących czynności:

- gdy odchodzisz od urządzenia
- gdy usuwasz blokadę
- przed czyszczeniem, kontrolą lub konserwacją urządzenia
- po kontakcie z ciałem obcym w celu sprawdzenie ewentualnych uszkodzeń
- przed usunięciem zatoru
- przed przechyleniem lub transportem urządzenia

Podczas używania tego urządzenia nie wolno stosować części zamiennych innych niż zalecane przez producenta. Użycie innych części zamiennych może spowodować powstanie poważnych zranień i uszkodzenia urządzenia.

PODŁĄCZENIE URZĄDZENIA

⚠ NIEBEZPIECZEŃSTWO

Urządzenia używane w różnych miejscach jak wilgotne pomieszczenie lub na zewnątrz muszą być podłączone do obwodu zabezpieczonego wyłącznikiem różnicowoprądowym (FI, RCD, PRCD) o wartości 30mA lub mniejszym.

Przed użyciem sprawdź stan urządzenia, przewodu i wtyczki czy nie występują uszkodzenia lub zesterzenie materiału. Naprawy mogą być dokonane tylko w autoryzowanym punkcie serwisowym.

Wsadź wtyczkę do gniazdka odpowiadającego kształtem, napięciem i częstotliwością właściwym przepisom.

Połączenie i przewód zasilający trzymaj z dala od ruchomych części, aby zapobiec ich zniszczeniu.

Używaj tylko przewodów odpowiednich do pracy na zewnątrz, odpornych na zachlapania. Przekrój przewodu musi wynosić przynajmniej 1.5 mm² dla długości do 25 m

i 2.5 mm² dla dłuższych.

Jeśli to konieczne skontaktuj się z dostawcą prądu, aby upewnić się o wytrzymałości na trwałe obciążenie sieci w miejscu podłączenia urządzenia.

⚠ UWAGA

UWAGA! Porażenie prądem! Istnieje ryzyko urazu spowodowanego porażeniem prądem!

Nie używać urządzenia w przypadku uszkodzonych lub zużytych wtyczki i przewodu.

Jeśli przewód został uszkodzony podczas pracy urządzenie musi być natychmiast odłączone od źródła prądu. Nie dotykać przewodu dopóki nie zostanie odłączony od źródła prądu. Nie podłączać uszkodzonego przewodu do zasilania i nie dotykać uszkodzonego przewodu przed odłączeniem go od źródła prądu, gdyż uszkodzony przewód może prowadzić do kontaktu z aktywnymi częściami.

SZCZEGÓLNE WARUNKI UŻYCIA

Rozdrabniarka jest przeznaczona wyłącznie do rozdrabniania włóknistych lub zdrewniałych odpadów ogrodowych takich jak obcięte gałęzie, ścinki krzewów lub szyszki.

Rozdrabniarką nie wolno rozdrabniać kamieni, szkła, metalu, plastiku i odpadów tekstylnych.

⚠ UWAGA

Ryzyko uszkodzenia ciała

Obracające się ostrza mogą spowodować poważne uszkodzenia przez przecięcie lub odcięcie części ciała.

- Uważaj, aby uniknąć ryzyka zranienia przez narzędzia tnące. Ostrożna obsługa urządzenia zmniejsza ryzyko zranienia.
- Nie dotykaj ruchomych części dopóki urządzenie nie zostanie odłączone od prądu a ruchome elementy kompletnie się zatrzymają.
- Wszystkie osłony i elementy zabezpieczające muszą być prawidłowo zamocowane na urodzeniu.
- Nigdy nie używaj urządzenia ze zniszczonymi osłonami lub zabezpieczeniami lub bez nich.

Nie używaj tego produktu w żaden inny sposób niż uznany za normalny użytek. Nieprzestrzeganie ogólnych reguł pracy z elektronarzędziami oraz opisanych w niniejszej instrukcji nie czyni producenta odpowiedzialnym za ewentualne szkody.

Proszę zwrócić uwagę, że dozwolone użycie tego urządzenia może być ograniczone przez przepisy lokalne. Jest konieczne dostosowanie użycia urządzenia do przepisów obowiązujących w miejscu, gdzie rozdrabniarka jest używana.

Nie używaj urządzenia blisko palnych cieczy lub gazów. Istnieje ryzyko pożaru i eksplozji w przypadku powstania zwarcia.

SYMBOLE



Uwaga!



Noś okulary ochronne.
Noś ochronniki słuchu.



Przed regulacją, czyszczeniem, konserwacją
i odłączeniem od źródła prądu.



Przeczytaj instrukcję obsługi!
Zachowaj wszystkie ostrzeżenia i instrukcje na
przyszłość.



Uwaga na wyrzucane przedmioty
Osoby postronne nie mogą znajdować się w
pobliżu pracującego urządzenia.



Uwaga – obracające się elementy.
Podczas pracy ręce i stopy trzymać z dala od
podajnika i kanału wyrzutowego.



Odłączyć urządzenie od prądu przed dokony-
waniem konserwacji, regulacji lub czyszczenia
lub gdy przewód jest uszkodzony.



Uwaga na ostre ostrza. Ostrza obracają się
przez chwilę po wyłączeniu urządzenia.
Poczekaj aż obracające się części się zatrzymają
a urządzenie się ochłodzi.



Utrzymywać w suchym stanie..
Nie wystawiać na deszcz. Nie pracować podcz-
as deszczu.



Nie używać jako stopnia.



Ręce trzymać z dala od ostrzy i ruchomych
części. Palce mogą zostać wciągnięte i ucięte
lub ziażdżone.



Napięcie znamionowe/częstotliwość



Moc znamionowa



Prędkość jałowa n_0



Maks średnica gałęzi.



Urządzenie II klasy.



Poziom mocy akustycznej



Znak zgodności europejskiej



Rodzaj zabezpieczenia IPX4



Każde zniszczone lub zużyte urządzenie elek-
tryczne musi zostać oddane do miejsca zbiórki
odpadów kłopotliwych.

KONSERWACJA

⚠ NIEBEZPIECZEŃSTWO



Każdorazowo przed regulacją, czyszczeniem
i konserwacją należy wyłączyć urządzenie i
odłączyć od źródła prądu. Poczekaj do znie-
ruchomienia części ruchomych i ochłodzenia
urządzenia.

⚠ UWAGA

Ryzyko uszkodzeń ciała

Trzymaj ręce z dala od ostrych krawędzi i ruchomych
części. Palce mogą zostać wciągnięte do podajnika i ucięte
lub ziażdżone.

Podczas obsługi rozdrabniarki bądź świadomy, że mimo
odłączenia jej od prądu jej ruchome części mogą się
poruszać.

Po każdym okresie pracy wyczyść dokładnie urządzenie
z kurzu i odpadów oraz wymień lub napraw wszystkie
uszkodzone części.

Urządzenie, a w szczególności szczeliny wentylacyjne utrzymuj w czystości. Nigdy nie spryskuj korpusu urządzenia wodą!

Nigdy nie czyść urządzenia i jego części rozpuszczalnikami lub trującymi cieczami. Używaj wyłącznie lekko wilgotnej ścierki.

Wszystkie wkrety, śruby i nakrętki powinny być dokręcone i umieszczone we właściwych miejscach.

Tylko regularnie konserwowane urządzenie może służyć satysfakcjonująco. Niedostateczna konserwacja może prowadzić do nieprzewidzianych wypadków i zranień.

Naprawy i prace wyszczególnione w tej instrukcji mogą być wykonywane wyłącznie przez autoryzowany personel.

Używać wyłącznie oryginalnych akcesoriów i części zamiennych. Elementy, dla których nie ma instrukcji do wymiany powinny być wymieniane wyłącznie przez producenta lub upoważniony personel. Używanie innych części może prowadzić do wypadków lub uszkodzeń ciała użytkownika. Producent nie jest odpowiedzialny za tego rodzaju szkody.

Jeżeli potrzebne są części zamienne proszę skontaktować się z naszym serwisem.

SKŁADOWANIE

Urządzenie musi być przechowywane w suchym miejscu chronionym przed mrozem.

Urządzenie zakłuczyć we właściwym miejscu, aby ochronić je przez nieautoryzowanym użyciem.

Przed składowaniem urządzenia poczekać do jego wystygnięcia.

UTYLIZACJA

Jeśli twoje urządzenie w przyszłości stanie się bezużyteczne lub niepotrzebne to nie wolno wyrzucać go razem z odpadami bytowymi, ale należy je zutylizować z przyjazny dla środowiska sposób.

Proszę oddać urządzenie do punktu odbioru odpadów kłopotliwych. W ten sposób metalowe i plastikowe części nogą zostać oddzielone a materiał odzyskany. Informacje dotyczące utylizacji są dostępne w organach władzy lokalnej.

USUWANIE USTEREK

Usterka	Przyczyny	Usuwanie usterki
Silnik nie pracuje	Brak prądu.	Sprawdzić gniazdko, przedłużacz wtyczkę, w razie konieczności zlecić naprawę elektrykowi
	włączyło się zabezpieczenie przeciw przeciążeniowe	poczekać do schłodzenia silnika, wcisnąć przycisk resetu i włączyć z powrotem
	osłona korpusu nie jest zamocowana prawidłowo	Przykręcić osłonę
Odpady ogrodowe nie są wciągane	rozdrabniany materiał jest zbyt miękki	popychaj popychaczem lub poczekaj do wyschnięcia rozdrabnianych gałęzi
	urządzenie jest zablokowane	usuń blokadę, patrz na opis rysunkowy
	rozdrobniony materiał w kanale wyrzutowym	usuń rozdrobniony materiał z kanału wyrzutowego
urządzenie nie rozdrabnia satysfakcjonująco	ostrza są zużyte	sprawdź ostrza i w razie konieczności odwróć je lub wymień

TEKNISKA DATA

Elektrisk kompostkvarn för trädgård	IMH 2500
Nominell spänning / nätfrekvens	230-240 V ~ 50 Hz
Nominell tillförd effekt	2500 W (P40) *
Tomgångshastighet n_0	4200 min ⁻¹
Max. grendiameter (beroende på träets hårdhet)	45 mm
Skyddsklass	II
Grad av skydd	IP X4
Vikt	10,3 kg
Information om buller	
Mätt enligt ¹⁾ EN 50434; ²⁾ 2000/14/ EG+2005/88/EC	
Ljudtrycksnivå L_{pA} ¹⁾ Osäkerhet $K= 3$ dB (A)	95,5 dB (A)
Uppmätt ljudeffektnivå L_{WA} ²⁾ Osäkerhet $K= 2,46$ dB (A)	103,8 dB (A)
Garanterad ljudeffektnivå L_{WA} ²⁾	106 dB (A)

* Driftläget (P40) innebär att en tomgångstid på 6 sekunder måste läggas in efter 4 sekunders drift.

Vi förbehåller oss rätten till tekniska ändringar.

SÄKERHETSANVISNINGAR

⚠ VARNING

Denna apparat är inte avsedd att användas av personer (inklusive barn) med nedsatt fysisk, sensorisk eller mental förmåga, eller brist på erfarenhet och kunskap, om de inte har fått tillsyn eller instruktioner om användning av apparaten av en person som ansvarar för deras säkerhet. Barn måste också hållas under uppsikt så att de inte leker med apparaten.

Använd apparaten först efter att du noggrant har läst och förstått bruksanvisningen. Bekanta dig med reglagen och hur apparaten används på rätt sätt. Låt inte personer använda apparaten som inte känner till den eller som inte har läst denna bruksanvisning. Lokala bestämmelser kan ange minimiålder för användaren. Följ alla säkerhetsanvisningar i bruksanvisningen. Uppträd ansvarsfullt mot andra personer. Operatören är ansvarig för olyckor eller faror för tredje part.

⚠ VARNING

Apparaten får aldrig användas när personer, särskilt barn, eller husdjur befinner sig i närheten.

⚠ FARA

Varning! Detta elverktyg genererar ett elektromagnetiskt fält under drift. Under vissa omständigheter kan detta fält påverka aktiva eller passiva medicinska implantat. För att minimera risken för allvarliga eller dödliga skador rekommenderar vi att personer med medicinska implantat rådgör med sin läkare och tillverkaren av det medicinska implantatet innan maskinen används.

Använd personlig skyddsutrustning.

- Använd skyddsglasögon.
- Använd hörselskydd.
- Använd stadiga skor och långbyxor.
- Bär inte lösa kläder eller smycken. Håll hår, kläder och handskar borta från rörliga delar eftersom de kan fastna i rörliga delar. Använd inte apparaten när du går barfota eller bär öppna sandaler.
- Använd skyddshandskar vid arbete i knivområdet

⚠ FÖRSIKTIGHET**Hörselskador**
Långvarig exponering i omedelbar närhet av en apparat som är igång kan orsaka hörselskador. Använd hörselskydd.

En viss mängd buller från denna apparat är oundviklig. Flytta bullrande arbeten till tillåtna och bestämda tider. Om nödvändigt, håll viloperioder och begränsa arbetets varaktighet till vad som är absolut nödvändigt. Lämpliga hörselskydd måste bäras för att skydda dig själv och personer i närheten.

⚠ VARNING**Risk för personskador**
De roterande knivarna kan orsaka allvarliga skärsår eller slitna av kroppsdelar.

- Var försiktig så att du inte skadar dig på skärarnordningarna. Försiktig hantering av apparaten minskar risken för skador från bladet.
- Rör inte vid några farliga rörliga delar förrän maskinen har kopplats bort från elnätet och de farliga rörliga delarna har stannat helt och hållet.

Trots att bruksanvisningen har följts kan det finnas kvarstående risker som inte är uppenbara.

Använd apparaten endast i rekommenderad position och endast på ett fast och jämnt underlag.

Använd inte apparaten på asfalterade eller grusade ytor där utslungat material kan orsaka skador.

Kontrollera före varje start att alla skruv- och stickproppsanslutningar samt skyddsanordningar är åtdragna och korrekt monterade samt att alla rörliga delar går smidigt.

Kontrollera att hackenheten, hackenhetens skruvar och andra fästnanordningar är ordentligt säkrade.

Byt ut slitna eller skadade knivar och skruvar för att säkerställa en jämn gång.

Byt endast ut skärenheten i par.

Skadade eller oläsliga säkerhetsdekalerna måste bytas ut.

Undvik att använda maskinen vid dåliga väderförhållanden, särskilt om det finns risk för blixtnedslag.

Kontrollera att mataren är tom innan maskinen startas.

Håll ansikte och kropp på avstånd från matningsöppningen.

Händer, andra kroppsdelar eller kläder får inte befinna sig i mataren, i utkastarröret eller i närheten av rörliga delar. Använd inte maskinen om du är trött, sjuk eller påverkad av droger, alkohol eller mediciner.

Se alltid till att det finns tillräcklig belysning eller goda ljusförhållanden när du arbetar med apparaten. Otillräcklig belysning eller dåliga ljusförhållanden utgör en stor säkerhetsrisk.

Undvik onormal kroppshållning. Se till att du står stadigt och håll balansen hela tiden. Se till att stå stadigt, särskilt i slutningar.

Vid inmatning av material, stå aldrig på en högre nivå än nivån för apparatens botten.

Håll dig alltid på avstånd från utmatningsöppningen.

När du matar in material i maskinen måste du vara mycket försiktig så att inga metallbitar, stenar, flaskor, burkar eller andra främmande föremål kommer in.

NÄTANSLUTNING

FARA

Uttag i våtutrymmen och utomhus måste vara försedda med jordfelsbrytare (RCD, RCD, PRCD). Detta krävs enligt installationsföreskrifterna för din elanläggning. Beakta detta när du använder vår apparat.

Kontrollera före varje användning att apparaten, anslutningskabeln, förlängningskabeln och stickkontakten inte är skadade eller åldrade. Skadade delar får endast repareras av en fackman.

Anslut nätkabelns kontakt till ett uttag med lämplig form, spänning och frekvens som överensstämmer med gällande föreskrifter.

Håll anslutnings- och förlängningskablar borta från rörliga farliga delar för att förhindra skador.

Använd endast en stänkskyddad förlängningskabel som är godkänd för utomhusbruk. Förlängningskabelns trådtvärs-

Stäng omedelbart av maskinen och vänta tills alla rörliga delar har stannat om ett främmande föremål träffas eller om maskinen börjar låta ovanligt eller vibrera, koppla bort maskinen från strömkällan och vidta följande åtgärder innan du startar om och använder maskinen:

- Kontrollera om det finns skador;
- Byt ut eller reparera skadade delar;
- kontrollera om det finns lösa delar och dra åt dem.

Låt inte bearbetat material samlas i utmatningsområdet, eftersom detta kan förhindra korrekt utmatning och få materialet att falla tillbaka över matningsöppningen.

Apparaten får inte användas om den är skadad eller om säkerhetsanordningarna är defekta. Byt ut slitna och skadade delar.

Ta aldrig bort uppsamlingspåsen när maskinen är igång. Stick aldrig in handen under höljet när apparaten är igång.

Det är strängt förbjudet att demontera, modifiera eller ändra syftet med säkerhetsanordningarna på maskinen eller att montera andras säkerhetsanordningar.

Håll strömkällan ren från skräp och andra ansamlingar för att förhindra skador på den eller en eventuell brand.

Stanna maskinen och koppla bort den från elnätet. Vänta tills alla roterande delar har stannat och maskinen har svalnat.

- när du lämnar apparaten
- innan du avlägsnar blockeringar
- innan du kontrollerar, rengör eller arbetar på apparaten efter kontakt med ett främmande föremål för att kontrollera att apparaten inte är skadad
- innan du befriar apparaten från materialansamlingar
- innan du lutar eller transporterar apparaten

Använd inga andra tillbehör än de som rekommenderas av vårt företag när du arbetar med denna apparat. I annat fall kan användaren eller personer i närheten skadas allvarligt eller så kan apparaten skadas.

nitt måste vara minst 1,5 mm² för kablar upp till 25 m och 2,5 mm² för kablar över 25 m.

Anslut apparaten till eluttaget endast när den är avstängd. Kontakta vid behov ditt elbolag för att säkerställa att den kontinuerliga strömkapaciteten i elnätet vid anslutningspunkten är tillräcklig för att ansluta apparaten.

VARNING

FARA! Elektrisk stöt! Risk för personskador på grund av elektrisk ström!

Använd inte apparaten om kabeln eller stickkontakten är skadad eller sliten.

Om kabeln skadas under användning måste den omedelbart kopplas bort från elnätet. Rör inte kabeln förrän den har kopplats bort från elnätet. Anslut inte en skadad kabel till elnätet och rör inte en skadad kabel innan den har kopplats bort från elnätet, eftersom skadade kablar kan leda till kontakt med aktiva delar.

AVSEDD ANVÄNDNING

Kompostkvarnen är endast avsedd för kompostering av fibröst eller träaktigt trädgårdsavfall, t.ex. häck- och trädklipp, grenar, bark eller kottar. Avfallskvarnen får inte fyllas med stenar, glas, metall, ben, plast eller textilavfall.

⚠ VARNING

Risk för personskador
De roterande knivarna kan orsaka allvarliga skärsår eller slita av kroppsdelar.

- Var försiktig så att du inte skadar dig på skäranordningarna. Försiktig hantering av apparaten minskar risken för skador från bladet.
- Rör inte vid några farliga rörliga delar förrän maskinen har kopplats bort från elnätet och de farliga rörliga delarna har stannat helt och hållet.
- Alla skyddsplåtar och säkerhetsanordningar måste vara korrekt monterade för att apparaten ska kunna användas.
- Använd aldrig maskinen med skadad kåpa eller skyddsanordning eller utan kåpa eller skyddsanordning.

Denna apparat får endast användas på avsett sätt. Tillverkaren kan inte hållas ansvarig för skador som uppstår till följd av att bestämmelserna i de allmänt tillämpliga föreskrifterna och bestämmelserna i denna bruksanvisning inte följs.

Varning! Nationella föreskrifter kan begränsa användningen av maskinen. De föreskrifter som gäller i det land där maskinen ska användas måste följas.

Använd inte apparaten i närheten av brandfarliga vätskor eller gaser. Det finns risk för brand och explosion i händelse av kortslutning.

SYMBOLE



Varning/uppmärksamhet!



Använd skyddsglasögon.
Använd hörselskydd.



Stäng av apparaten och koppla bort den från elnätet innan du utför några justerings-, rengörings- eller underhållsarbeten.



Läs bruksanvisningen!
Spara all säkerhetsinformation och alla instruktioner för framtida bruk.



Varning för utskjutande delar
Håll andra personer borta. De kan skadas av utskjutande främmande föremål.



Fara - roterande knivar.
Håll händer och fötter utanför öppningarna när apparaten är igång.



Stäng av apparaten och dra ut nätkontakten innan du utför underhålls-, justerings- eller rengöringsarbeten eller om kabeln är trasslig eller skadad.



Varning för vassa knivar. Knivarna fortsätter att gå en kort stund efter avstängning.
Vänta tills alla roterande delar har stannat och apparaten har svalnat.



Skydda mot fukt.
Utsätt inte apparaten för regn och använd den inte i våta eller fuktiga miljöer.



Använd inte som ett steg.



Håll händerna borta från skärverktyget och andra rörliga delar. Fingrarna kan fastna i skärmekanismen och skäras av eller skadas.



Nominell spänning / nätfrekvens



Nominell tillförd effekt.



Tomgångshastighet n_0



Grenens diameter max.



Elverktyg i skyddsklass II.



Ljudets effektnivå



Europeisk märkning för överensstämmelse

IPX4 Vattenskyddsklass IPX4

Defekta elektriska eller elektroniska apparater och/eller sådana som behöver kasseras måste lämnas in på de särskilda återvinningscentralerna.

UNDERHÅLL

⚠ FARA



Stäng av apparaten och koppla bort den från elnätet innan du utför några justerings-, rengörings- eller underhållsarbeten. Vänta tills alla roterande delar har stannat och apparaten har svalnat.

⚠ VARNING

Risk för personskada

Håll händerna borta från skärverktyget och andra rörliga delar. Fingrarna kan fastna i skärmekanismen och skäras av eller skadas.

Vid underhåll av fliushuggen måste man vara medveten om att även om energikällan är fränkopplad på grund av skyddsanordningens förreglingsfunktion, kan fliushuggen fortfarande flyttas.

Rengör maskinen noggrant efter varje användning och avlägsna damm och rester, reparera eller byt ut skadade delar.

Håll alltid maskinen ren, särskilt ventilationsöppningarna. Spruta aldrig vatten på maskinkroppen!

AVFALLSHANTERING

Om din apparat någon gång i framtiden skulle bli oanvändbar eller om du inte längre behöver den, släng den inte tillsammans med hushållssoptorna, utan ta hand om den på ett miljövänligt sätt.

Rengör inte maskinen och dess komponenter med lösningsmedel, brandfarliga eller giftiga vätskor. Använd endast en fuktig trasa för rengöring.

Se till att alla muttrar, bultar och skruvar är ordentligt åtdragna så att apparaten alltid är i ett säkert driftskick. Endast en apparat som servas regelbundet och underhålls väl kan vara ett tillfredsställande verktyg. Bristande underhåll och skötsel kan leda till oförutsedda olyckor och skador.

Reparationer och arbeten som inte beskrivs i denna bruksanvisning får endast utföras av kvalificerad fackpersonal.

Använd endast originaltillbehör och originalreservdelar. Komponenter som inte beskrivs i denna bruksanvisning får endast bytas ut av tillverkaren. Användning av andra reservdelar kan leda till olyckor för användaren. Tillverkaren ansvarar inte för skador som uppstår till följd av detta.

Om du behöver tillbehör eller reservdelar, vänligen kontakta vår serviceavdelning.

Förvara apparaten på en torr och frostsyddad plats. Lås in apparaten på en lämplig plats för att skydda den mot obehörig användning.

Låt motorn svalna innan du placerar apparaten i ett slutet rum.

Släng apparaten på en för ändamålet avsedd återvinningsstation. På så sätt kan plast- och metalldelar separeras och återvinnas. Information om avfallshantering av material och apparater får du från din lokala myndighet.

FELSÖKNING		
Felaktig funktion	Orsak	Åtgärd
Motorn startar inte	Nätspänning saknas	Kontrollera uttag, kabel, kabel, kontakt, reparera vid behov av en kvalificerad elektriker
	Överbelastningsskyddet har svarat	Vänta tills motorn har svalnat, tryck på återställningsbrytaren och slå på den igen
	Höljet är inte ordentligt stängt	Skruva fast husets lås
Trädgårdsavfall samlas inte in	Hackat material är för mjukt	arbeta med en påskjutare eller hacka torra kvistar/grenar också
	Enheten är blockerad	Lossa blockering, se bildbeskrivning
	Hackat material i utmatningsrännan	Avlägsna hackat material från utmatningsrännan
Apparaten fragmenterar inte på ett tillfredsställande sätt	Knivar är slitna	Kontrollera bladen och vrid eller byt vid behov

EG-KONFORMITÄTSERLÄRUNG / EC DECLARATION OF CONFORMITY



ikra GmbH, Schlesierstrasse 36, 64839 Münster, Germany

- D** - erkl rt folgende Konformit t gem   EU-Richtlinie und Normen f r Artikel
GB - explains the following conformity according to EU directives and norms for the following product
FR - d clare la conformit  suivante selon la directive CE et les normes concernant l'article
IT - dichiara la seguente conformit  secondo la direttiva UE e le norme per l'articolo
NL - verklaart de volgende overeenstemming conform EU richtlijn en normen voor het product
E - declara la siguiente conformidad a tenor de la directiva y normas de la UE para el art culo
PT - declara a seguinte conformidade, de acordo com a directiva CE e normas para o artigo
DK - attesterer f lgende overensstemmelse i medf r af EU-direktiv samt standarder for artikel
SE - f rklarar f ljande  verensst mmelse enl. EU-direktiv och standarder f r artikeln
FIN - vakuuttaa, ett  tuote t ytt   EU-direktiivin ja standardien vaatimukset
EE - t endab toote vastavust EL direktiivile ja standarditele
CZ - vyd v  n sleduj c  prohl sen  o shod  podle sm rnice EU a norem pro v robek
SI - potrjuje slede o skladnost s smernico EU in standardi za izdelek
SK - vyd v  n sleduj ce prehl senie o zhode podla smernice E  a noriem pre v robok
HU - a cikkekhez az EU-ir nyvonal  s Norm k szerint a k vetkez  konformit st jelenti ki
PL - deklaruje zgodno c wymienionego poniżej artykułu z nast puj cymi normami na podstawie dyrektywy WE
BG - декларира съответното съответствие съгласно Директива на ЕС и норми за артикул
LV - paskaidro š du atbilstību ES direkt vai un standartiem
LT - apibūdina š  atitikim  EU reikalavimams ir prek s normoms
RO - declar  urm toarea conformitate conform directivei UE și normelor pentru articolul
GR - δηλώνει την ακ λουθη συμμόρφωση σύμφωνα με την Οδηγία ΕΚ και τα πρότυπα για το προϊόν
HR - potvrđuje sljedeću usklađenost prema smjernicama EU i normama za artikl
RU - следующим удостоверяется, что следующие продукты соответствуют директивам и нормам ЕС
TR - Ür n  ile ilgili AB direktifl eri ve normları gereğince aŗağıda açıklanan uygunluğ u belirtir
NO - erkl rer f lgende samsvar i henhold til EU-direktivet og standarder for artikkel

Elektrischer Gartenh cksler IMH 2500

X	2006/42/EG	X	2000/14/EG+2005/88/EG
X	2014/30/EU	<input checked="" type="checkbox"/>	Annex V <input type="checkbox"/> Annex VI
	2014/35/EU		
X	2011/65/EU	Noise: measured L _{WA}	103,8 dB (A)
	2016/1628/EU+ 2017/656/EU	Noise: guaranteed L _{WA}	106 dB (A)

Normen / Standard References:

- EN 60335-1:2012/A15:2021
 EN 50434:2014
 EN IEC 55014-1:2021
 EN IEC 55014-2:2021
 EN IEC 61000-3-2:2019/A1:2021
 EN IEC 61000-3-11:2019
 EN IEC 63000:2018

Seriennummern von 3038000000001 bis 3038099999999

M nster, 21.09.2023

Aufbewahrung der technischen Unterlagen:

Yi Zhou Head of Product Management Ikra GmbH

Ikra GmbH, Yi Zhou, Schlesierstrasse 36, 64839 M nster, Germany

Garantiedauer:

IKRA leistet für einen Zeitraum von 2 Jahren Garantie nach Maßgabe der nachstehenden Bedingungen bei Mängeln an IKRA-Produkten, die nachweislich innerhalb der Garantiezeit auf einen Herstellungs- oder Materialfehler beruhen. Die Garantiezeit beginnt mit dem Kauf, so dass das Datum auf dem Original-Kaufbeleg maßgebend ist.

Garantiegeber:

ikra GmbH, Schlesier Straße 36, D-64839 Münster-Altheim, Deutschland (im Folgenden IKRA genannt)

Geltungsbereich:

Die Garantie richtet sich nur an Verbraucher. Ein Verbraucher (im Folgenden Käufer genannt) ist jede natürliche Person, die ein Rechtsgeschäft zu Zwecken abschließt, die überwiegend weder ihrer gewerblichen noch ihrer selbständigen beruflichen Tätigkeit zugerechnet werden können. Die Garantie ist gültig für IKRA-Produkte, welche innerhalb der EU erworben wurden.

Keine Einschränkung der gesetzlichen Rechte des Käufers:

Die Mängelgewährleistungsansprüche des Käufers aus dem Kaufvertrag mit dem Verkäufer sowie gesetzliche Rechte werden durch diese Garantie nicht berührt, die Inanspruchnahme der vorgenannten Rechte ist unentgeltlich.

Die Garantie besteht nicht oder erlischt in folgenden Fällen:

- Akkus, Ladegeräte sowie Zubehör, die auf einen gebrauchsbedingten oder sonstigen natürlichen Verschleiß zurückzuführen sind
- Vorführgeräte / gebrauchte Produkte
- Mängel durch unsachgemäße oder zweckwidrige Verwendung, z.B. gewerblicher Gebrauch, Nichtbeachtung von Bedienungsanweisungen, nicht bestimmungsgemäßen Gebrauch, mangelnde Wartung und Pflege
- Mängel, die durch Verwendung falscher Zubehörteile entstanden sind
- Mängel durch äußere Einwirkung, z.B. Transportschäden, Witterungsschäden, Schlag oder Bruch
- IKRA-Produkte, an denen Veränderungen oder Ergänzungen vorgenommen- oder die komplett oder teilweise demontiert wurden
- Mängel, die durch falsche Stromspannung entstanden sind (Netzspannung) z.B. bei Verwendung im Ausland
- Reparaturen mit Nichtoriginalteilen (Originalersatzteile findet man hier: www.ikra.de/ersatzteile/)
- Gewaltanwendungen, mutwillige Motorüberlastung

Garantiereparaturen dürfen nur von autorisierten Werkstätten durchgeführt werden, ansonsten erlischt die Garantie. Serviceadressen findet man unter www.ikra.de/serviceadressen.

Geltendmachung der Garantie (Garantiefall):

Funktioniert das Produkt während der Garantiedauer nicht oder nicht wie für die Verwendung vorgesehen, handelt es sich um einen Garantiefall. Im Garantiefall trägt IKRA die Reparatur- und Materialkosten der defekten Teile.

Die kompetenten Mitarbeiter der Kundenhotline und Technikhotline der IKRA stehen dem Käufer während der kompletten Garantiezeit mit Rat und Tat zur Seite und können prüfen, inwieweit ein Ersatzteil ohne Reparatureinsendung den Defekt beheben kann.

Telefon: +49 (0) 6071-3003-0

E-Mail: kundenservice@ikra.de

Sofern nur eine Reparatur den Defekt beseitigen kann, kann der Käufer unter Angabe von wichtigen Daten (u.a. Kassenbeleg) innerhalb Deutschlands unser Melde-Formular nutzen, so dass die Einsendung für Sie kostenfrei ist:

www.ikra.de/defektes-produkt

Versandkosten aus oder in andere Länder als Deutschland sowie Zoll- und Einfuhrkosten hat der Käufer zu tragen.

Ist eine Reparatur unwirtschaftlich, behält sich IKRA vor dem Käufer ein Austauschgerät (ggf. auch Nachfolgemodell) zur Verfügung zu stellen. Die Erstattung des Kaufpreises ist im Rahmen der Garantie ausgeschlossen. Eine Reparatur oder ein Austauschgerät führen nicht zum Neubeginn der Garantie Während der Reparatur stellt IKRA dem Käufer keine Leihgeräte zur Verfügung. Die Abtretung von Ansprüchen aus dieser Garantie ist ausgeschlossen. Auf diese Garantie findet deutsches Recht unter Ausschluss des UN-Kaufrechtsübereinkommens (CISG) Anwendung. Erfüllungsort für die Garantieverpflichtung ist Deutschland.

Warranty period:

IKRA provides a warranty for a period of 2 years in accordance with the following conditions for defects in IKRA products that are proven to be due to a manufacturing or material defect within the warranty period. The warranty period begins with the purchase, so that the date on the original purchase receipt is decisive.

Warranty provider:

ikra GmbH, Schlesier Straße 36, D-64839 Münster-Altheim, Germany (hereafter referred to as IKRA)

Area of validity:

The warranty is only intended for consumers. A consumer (hereafter referred to as the purchaser) is any natural person who concludes a legal transaction for purposes that are predominantly attributed neither to commercial activities nor to self-employed work-related activities. The warranty is valid for IKRA products purchased within the EU.

No restriction of the legal rights of the purchaser:

The purchaser's warranty claims arising from the purchase contract with the seller as well as statutory rights are not affected by this warranty, the claiming of the aforementioned rights is free of charge.

The warranty shall not apply or shall expire in the following cases:

- Batteries, chargers and accessories that are due to use or other natural wear
- Demonstration devices / used products
- Defects due to improper or inappropriate use, e.g. commercial use, non-observance of operating instructions, use other than for the intended purpose, lack of maintenance and care
- Defects that arise from the use of incorrect accessory parts
- Defects due to external influences, e.g. transport damage, weather damage, impact or breakage
- IKRA products on which modifications or additions have been made or which have been completely or partially dismantled
- Defects caused by incorrect voltage (mains voltage), e.g. when used abroad
- Repairs with non-original parts (original spare parts can be found here: www.ikra.de/ersatzteile/)
- Use of force, deliberate overloading of the motor

Repairs under warranty may only be carried out by authorised workshops, otherwise the warranty shall be voided. Service addresses can be found at www.ikra.de/serviceadressen.

Enforcement of the warranty (warranty claim):

If the product does not function during the warranty period or does not function as intended for use, this is a warranty claim. The competent IKRA partners are available to the purchaser for advice and assistance during the entire warranty period and can check to what extent a replacement part can remedy the defect without sending for repair.

Important spare parts can be found in the first part of the operating instructions after the assembly diagrams under "Spare parts / accessories". On the back of these operating instructions you will find the contact details in the respective countries.

Shipping costs incurred from or within countries other than Germany, as well as customs and import duties, shall be borne by the purchaser. The laws of the Federal Republic of Germany shall apply to this contract, with the exception of the UN Convention on the International Sale of Goods (CISG).

FR

IKRA Conditions de garantie

Durée de garantie :

Conformément aux conditions ci-dessous, la société IKRA accorde une garantie de 2 ans en cas de défauts sur les produits IKRA s'il est prouvé qu'ils résultent d'un défaut de fabrication ou d'un vice de matériau survenant pendant la période de garantie. La période de garantie débute à la date d'achat, la date figurant sur l'original de la preuve d'achat faisant foi.

Garant :

ikra GmbH, Schlesier Straße 36, D-64839 Münster-Altheim, Allemagne (ci-après dénommée IKRA)

Domaine de validité :

La garantie s'adresse uniquement aux consommateurs. Un consommateur (ci-après dénommé acheteur) est une personne physique qui conclut un acte juridique dans un but qui ne peut pas être imputé à son activité commerciale ou indépendante. La garantie s'applique aux produits IKRA qui ont été achetés au sein de l'UE.

Aucune limitation des droits légaux de l'acheteur :

Ni les droits de garantie contre les défauts concédés à l'acheteur par le contrat de vente conclu avec le vendeur, ni les droits légaux ne sont affectés par cette garantie. Le recours aux droits mentionnés précédents est gratuit.

La garantie est exclue ou nulle dans les cas suivants :

- Batteries, chargeurs et accessoires résultant d'une usure due à l'utilisation ou à une autre usure naturelle
- Appareils de démonstration/produits d'occasion
- Défauts résultant d'une utilisation incorrecte ou non conforme à l'usage prévu, par exemple utilisation professionnelle, non-respect des instructions d'utilisation, utilisation non conforme, négligence en matière de maintenance et d'entretien
- Défauts liés à l'utilisation d'accessoires incorrects
- Défauts liés aux influences extérieures, par exemple dommages causés pendant le transport, aléas climatiques, foudre ou casse
- Produits IKRA auxquels des modifications ou ajouts ont été apportés, ou qui ont été entièrement ou partiellement démontés
- Défauts liés à une tension électrique incorrecte (tension secteur), par exemple en cas d'utilisation à l'étranger
- Réparations avec des pièces non d'origine (pour les pièces de rechange d'origine, voir : www.ikra.de/ersatzteile/)
- Recours à la force, surcharge délibérée du moteur

Les réparations sous garantie doivent uniquement être réalisées par des ateliers agréés. Sinon, la garantie devient nulle. Pour les adresses des services après-vente, voir www.ikra.de/serviceadressen.

Mise en œuvre de la garantie :

Si le produit ne fonctionne pas ou ne fonctionne pas conformément à son usage prévu pendant la période de garantie, il est possible de pouvoir bénéficier de la garantie.

Les partenaires compétents d'IKRA sont à la disposition de l'acheteur pendant toute la durée de la garantie pour le conseiller et l'aider à vérifier dans quelle mesure une pièce de rechange peut remédier au défaut sans qu'il soit nécessaire de retourner l'appareil pour réparation.

Vous trouverez les pièces de rechange importantes dans la première partie des instructions d'utilisation, après les images de montage, sous «Pièces de rechange / Accessoires». Au dos de ces instructions d'utilisation, vous trouverez les coordonnées des personnes à contacter dans les différents pays.

Les frais d'expédition en provenance d'autres pays ou vers d'autres pays que l'Allemagne, ainsi que les droits de douane et d'importation sont à la charge de l'acheteur. La présente garantie est soumise au droit allemand, à l'exclusion de la Convention des Nations Unies sur les contrats de vente internationale de marchandises (CIVM).

IT

IKRA Condizioni di garanzia

Periodo di garanzia:

IKRA concede un periodo di garanzia pari a 2 anni in conformità con le seguenti condizioni in caso di difetti dei prodotti IKRA, che è stato provato essere riconducibili a vizi di produzione o del materiale durante il periodo di garanzia. Il periodo di garanzia decorre dal momento dell'acquisto, definito in modo inequivocabile dalla data riportata sulla ricevuta di acquisto originale.

Garante:

ikra GmbH, Schlesier Straße 36, D-64839 Münster-Altheim, Germania (nel seguito citata solo come IKRA)

Ambito di validità:

La garanzia si estende solo ai consumatori. Si definisce consumatore (indicato come acquirente nel seguito) qualsiasi persona fisica che stipula un negozio giuridico per scopi che esulano prevalentemente da attività commerciali e di libera professione. La garanzia è valida per i prodotti IKRA acquistati all'interno della UE.

Nessuna limitazione dei diritti legali dell'acquirente:

I diritti alla garanzia dell'acquirente in caso di difetti, come da contratto di acquisto stipulato con il venditore e da norme di legge, rimangono immutati all'applicazione di questa garanzia ed è possibile fare valere tali diritti gratuitamente.

La garanzia non sussiste o decade nei seguenti casi:

- Batterie, caricatori e accessori con difetti riconducibili al normale uso o altra usura naturale
- Articoli dimostrativi / prodotti usati
- Difetti dovuti a un utilizzo improprio o inadeguato, ad es. uso industriale, inosservanza delle indicazioni per l'uso, utilizzo non conforme alla destinazione d'uso, manutenzione e cura scadenti
- Difetti derivanti dall'impiego di pezzi accessori scorretti
- Difetti causati da influenze esterne, per esempio danni di trasporto, danni causati dalle intemperie, urti o rotture
- Prodotti IKRA ai quali sono state apportate modifiche o integrazioni o che sono stati smontati del tutto o in parte
- Difetti derivanti da una tensione elettrica scorretta (tensione di rete), per esempio in caso di impiego all'estero
- Riparazioni con pezzi non originali (i pezzi di ricambio originali sono reperibili qui: www.ikra.de/ersatzteile/)
- Uso della forza, sovraccarico deliberato del motore

Le riparazioni in garanzia possono essere effettuate solo da officine autorizzate, pena il decadimento della garanzia. Gli indirizzi di assistenza sono reperibili all'indirizzo www.ikra.de/serviceadressen.

Rivendicazione della garanzia (richiesta di garanzia):

Se il prodotto non funziona durante il periodo di garanzia o non funziona come previsto per l'impiego, ciò costituisce una richiesta di garanzia.

I partner competenti di IKRA affiancano con scienza e coscienza il cliente durante l'intera durata della garanzia e possono verificare in che misura un pezzo di ricambio possa risolvere il problema senza spedizione a scopo di riparazione.

I pezzi di ricambio più importanti si trovano nella prima parte delle istruzioni per l'uso, dopo gli schemi di montaggio, alla voce "Pezzi di ricambio / Accessori". Sul retro di queste istruzioni per l'uso sono riportati i dati di contatto dei rispettivi paesi. Le spese di spedizione da o verso Paesi diversi dalla Germania, nonché le spese doganali e di importazione, sono a carico dell'acquirente. A questa garanzia si applica il diritto tedesco, ad esclusione della Convenzione sulla vendita internazionale di beni (CISG).

ES

IKRA Condiciones de la garantía

Periodo de garantía:

De acuerdo con las siguientes condiciones IKRA ofrece una garantía por un periodo de 2 años para los defectos de los productos IKRA que sean demostrables por un fallo de fabricación o de material dentro del periodo de garantía. El periodo de garantía comienza con la compra, por lo que es decisiva la fecha del recibo de compra original.

Garante:

ikra GmbH, Schlesier Straße 36, D-64839 Münster-Altheim, Alemania (en lo sucesivo denominado IKRA)

Ámbito de validez:

La garantía solo está destinada a consumidores. Se entiende por consumidor (en lo sucesivo denominado comprador) toda persona física que cierre una transacción legal con fines que no sean predominantemente comerciales ni tengan que ver con una actividad profesional independiente. La garantía es válida para los productos adquiridos en la UE.

No hay limitación de los derechos legales del comprador:

Los derechos del comprador para la garantía por desperfectos derivados del contrato de compraventa con el vendedor, así como los derechos legales, no se ven afectados por esta garantía; el ejercicio de los derechos mencionados es gratuito.

La garantía no existe o caduca en los siguientes casos:

- Baterías, cargadores y accesorios atribuibles al uso o a cualquier otro desgaste natural
- Aparatos de demostración / productos usados
- Defectos debidos a un uso incorrecto o inadecuado, p. ej., uso comercial, inobservancia de las instrucciones de uso, uso distinto al previsto, falta de mantenimiento y cuidado
- Defectos causados por utilización de accesorios equivocados
- Defectos causados por influencias externas, p. ej., daños de transporte, daños climáticos, impactos o roturas
- Productos de IKRA en los que se hayan realizado modificaciones o adiciones, o que hayan sido desmontados total o parcialmente
- Defectos causados por tensión incorrecta (tensión de red), p. ej., si se utiliza en el extranjero
- Reparaciones realizadas con piezas que no sean originales (encontrará las piezas de repuesto originales aquí: www.ikra.de/ersatzteile/)
- Uso de la fuerza, sobrecarga deliberada del motor

Las reparaciones en garantía solo pueden realizarlas los talleres autorizados, de lo contrario, la garantía quedará anulada. Las direcciones de servicio técnico se encuentran en www.ikra.de/serviceadressen.

Reclamación por garantía (caso de garantía):

Si el producto no funciona durante el período de garantía o no lo hiciera según el uso previsto, se trata de una reclamación por garantía.

Los socios competentes de IKRA está a disposición del comprador para asesorarle y ayudarle durante todo el período de garantía, y puede comprobar hasta qué punto una pieza de repuesto puede subsanar el defecto sin necesidad de enviar una reparación.

Encontrará las piezas de repuesto importantes en la primera parte de las instrucciones de funcionamiento, después de los esquemas de montaje, en el apartado "Piezas de repuesto / Accesorios". En el reverso de estas instrucciones de uso encontrará los datos de contacto en los respectivos países.

Los gastos de envío desde o hacia países distintos de Alemania, así como los gastos de aduana e importación, correrán a cargo del comprador. Esta garantía se registrará por el derecho alemán, con exclusión de la Convención de las Naciones Unidas sobre los Contratos de Compraventa Internacional de Mercaderías (CISG).

NL

IKRA Garantievoorwaarden

Garantieperiode:

IKRA verstrekt garantie voor een periode van 2 jaar in overeenstemming met de volgende voorwaarden bij gebreken aan IKRA-producten, die aantoonbaar binnen de garantieperiode te wijten zijn aan een fabricage- of materiaalfout. De garantieperiode begint met de aanschaf, zodat de datum op de originele aankoopbonn bepalend is.

Garantieverstrekker:

ikra GmbH, Schlesier Straße 36, D-64839 Münster-Altheim, Duitsland (hierna IKRA)

Geldingsbereik:

De garantie richt zich uitsluitend aan de gebruiker. Een gebruiker (hierna koper) is elke natuurlijke persoon die een juridische transactie aangaat voor doeleinden die niet commercieel is en niet tot hun zelfstandige beroepsactiviteit kan worden gerekend. De garantie is geldig voor IKRA-producten, die binnen de EU zijn aangeschaft.

Geen beperking van de wettelijke rechten van de koper:

De aanspraak op garantie van de koper bij gebreken die voortvloeien uit de koopovereenkomst met de verkoper alsmede de wettelijke rechten worden door deze garantie niet aangetast; de uitoefening van voornoemde rechten is kosteloos.

De garantie bestaat niet of vervalt direct in de volgende gevallen:

- Accu's, opladers, alsook accessoires, die te wijten zijn aan slijtage of andere natuurlijke slijtage
- Demonstratie-apparatuur / gebruikte producten
- Gebreken die zijn veroorzaakt door oneigenlijk of ongeschikt gebruik, bijv. commercieel gebruik, niet-naleving van de gebruiksaanwijzing, gebruik dat niet in overeenstemming is met het beoogde doel, gebrek aan onderhoud
- Gebreken die zijn veroorzaakt door het gebruik van onjuiste accessoires
- Gebreken die zijn veroorzaakt door invloeden van buitenaf, bijv. transportschade, weersinvloeden, stoten of breken
- IKRA-producten waaraan wijzigingen of toevoegingen zijn aangebracht of die geheel of gedeeltelijk zijn gedemonteerd

- Gebreken die door onjuiste stroomspanning zijn ontstaan (netspanning) bijv. bij gebruik in het buitenland
- Reparaties met niet-originele onderdelen (originele onderdelen vindt u hier: www.ikra.de/ersatzteile/)
- Gebruik van geweld, opzettelijke motor overbelasting van de motor

Reparaties onder garantie mogen alleen worden uitgevoerd door geautoriseerde werkplaatsen, anders vervalt de garantie. Serviceadressen vindt u onder www.ikra.de/serviceadressen.

Aanspraak op garantie (garantieclaim):

Als het product niet functioneert tijdens de garantieperiode of niet functioneert zoals beoogd, is er sprake van een garantieclaim.

De competente IKRA partners staan de koper gedurende de garantieperiode met raad en daad terzijde en kunnen controleren in hoeverre een vervangend onderdeel het defect kan verhelpen zonder een reparatie in te zenden.

Belangrijke reserveonderdelen vind je in het eerste deel van de handleiding na de montageschema's onder "Reserveonderdelen / Toebehoren". Op de achterkant van deze handleiding vind je de contactgegevens in de betreffende landen.

Verzendkosten van of naar andere landen dan Duitsland en douane- en invoerkosten zijn voor rekening van de koper. Op deze garantie is Duits recht van toepassing met uitsluiting van het VN-verdrag inzake internationale koopovereenkomsten betreffende roerende zaken (CISG).

PL

IKRA Warunki gwarancji

Okres gwarancji:

IKRA udziela gwarancji na okres 2 lat zgodnie z poniższymi warunkami w przypadku udokumentowanych wad produktów IKRA, które wystąpią w okresie gwarancji i są spowodowane błędami produkcyjnymi lub materiałowymi. Okres gwarancji rozpoczyna się w momencie zakupu, zgodnie z datą na oryginalnym dowodzie zakupu.

Poreczyciel:

ikra GmbH, Schlesier Straße 36, D-64839 Münster-Altheim, Niemcy (zwany dalej IKRA)

Zakres obowiązywania:

Gwarancja jest tylko dla konsumentów. Konsumentem (zwanym dalej kupującym) jest każda osoba fizyczna, która dokonuje czynności prawnej w celach, które w przeważającej mierze nie mają charakteru komercyjnego ani nie są związane z jej samodzielną działalnością zawodową. Gwarancja obowiązuje dla wszystkich produktów IKRA, które zostały nabyte na terenie UE.

Brak ograniczenia ustawowych praw kupującego:

Niniejsza gwarancja nie narusza prawa kupującego do roszczeń gwarancyjnych wynikających z umowy sprzedaży ze sprzedawcą ani praw ustawowych, korzystanie z powyższych praw jest wolne od opłat.

Gwarancja nie istnieje lub wygasa w następujących przypadkach:

- akumulatory, ładowarki oraz akcesoria, ulegające zużyciu naturalnemu lub zużyciu eksploatacyjnemu
- urządzenia pokazowe / produkty używane
- wady spowodowane nieprawidłowym lub niewłaściwym użytkowaniem, np. użytkowanie komercyjne, nieprzestrzeganie wskázówek obsługi, użytkowanie niezgodnie z przeznaczeniem, brak konserwacji i czyszczenia
- wady spowodowane użyciem niewłaściwych akcesoriów
- wady spowodowane czynnikami zewnętrznymi, np. uszkodzeniami transportowymi, uszkodzeniami pogodowymi, uderzeniami lub pęknięciami
- produkty IKRA, które zostały poddane modyfikacjom lub uzupełnieniom – bądź które zostały całkowicie lub częściowo zdemontowane
- wady spowodowane niewłaściwym napięciem (napięcie sieciowe), np. podczas użytkowania za granicą
- naprawy z nieoryginalnymi częściami (oryginalne części zamienne można znaleźć tutaj: www.ikra.pl/czescizamienne/)
- użycie siły, celowe przeciążenie silnika

Naprawy gwarancyjne mogą być wykonywane tylko przez autoryzowane warsztaty, w przeciwnym razie gwarancja zostanie unieważniona. Adresy usług można znaleźć pod adresem www.ikra.pl/adresyuslug.

Zapewnienie gwarancji (w przypadku gwarancyjnym):

Jeżeli produkt nie będzie działał w okresie gwarancyjnym lub nie będzie działał zgodnie z jego przeznaczeniem, jest to przypadek gwarancyjny.

Kompetentni partnerzy IKRA są dostępni dla kupującego przez cały okres obowiązywania gwarancji, służą radą i są w stanie sprawdzić, czy możliwe jest usunięcie wady przez zastosowanie części zamiennej, bez potrzeby wysyłania urządzenia do naprawy. Ważne części zamienne można znaleźć w pierwszej części instrukcji obsługi po schematach montażowych w sekcji „Części zamienne / Akcesoria”. Na odwrocie niniejszej instrukcji obsługi znajdują się dane kontaktowe w poszczególnych krajach. Koszty wysyłki z lub do krajów innych niż Niemcy, jak również koszty celne i importowe ponosi kupujący.

Niniejsza gwarancja podlega prawu niemieckiemu z wyłączeniem Konwencji Narodów Zjednoczonych o umowach międzynarodowej sprzedaży towarów (CISG).

Garantiperiod:

IKRA lämnar garanti för en period på 2 år i enlighet med de efterföljande villkoren vid fel hos IKRA-produkter som bevisligen beror på ett tillverknings- eller materialfel och som uppträder inom garantiperioden. Garantiperioden börjar med köpet vilket betyder att datumet på originalkvittot är avgörande.

Garantigivare:

ikra GmbH, Schlesier Straße 36, DE-64839 Münster-Altheim, Tyskland (benämns i fortsättningen IKRA)

Garantins giltighet:

Garantin gäller endast för konsumenter. En konsument (benämns i fortsättningen köpare) är varje fysisk person som avslutar en juridisk transaktion för syften som huvudsakligen vare sig avser dennes kommersiella verksamhet eller verksamhet som egenföretagare. Garantin gäller för IKRA-produkter som köpts inom EU.

Ingen begränsning av köparens lagliga rättigheter:

Köparens garantianspråk vid fel enligt köpeavtalet med säljaren samt lagstadgade rättigheter berörs inte av denna garanti och det är gratis att använda sig av de angivna rättigheterna.

Garantin gäller inte eller upphör gälla i följande fall:

- Batterier, laddare samt tillbehör där slitage beror på användning eller har andra, naturliga orsaker
- Visningsexemplar/begagnade produkter
- Fel på grund av olämplig eller kontraproduktiv användning, t.ex. yrkesmässig användning, att inte följa användningsinstruktioner, annan användning än den avsedda, bristande underhåll och skötsel
- Fel som uppstått på grund av att felaktiga tillbehör har använts
- Fel på grund av yttre påverkan, t.ex. transportskador, skador orsakade av väder, stötar eller bristning
- IKRA-produkter som förändrats eller kompletterats, eller som demonteras komplett eller delvis
- Fel orsakade av oriktig strömspanning (nätspanning) t.ex. vid användning utomlands
- Reparationer med delar som inte är originaldelar (originalreservdelar finns här: www.ikra.de/ersatzteile/)
- Användande av våld, avsiktlig motoröverlastning

Garantireparationer får endast utföras av auktoriserade verkstäder, i annat fall förloras garantin. Serviceadresser finns på www.ikra.de/serviceadressen.

Utnyttja garantin (garantifall):

Om produkten inte fungerar, eller inte fungerar som avsett, under garantiperioden har du rätt att reklamera produkten. De kompetenta IKRA-partnerna finns där för köparen under hela garantiperioden och kan undersöka om en reservdel kan åtgärda defekten utan reparationsinsändning.

Viktiga reservdelar hittar du i den första delen av bruksanvisningen efter monterings-schemat under "Reservdelar / Tillbehör". På baksidan av denna bruksanvisning hittar du kontaktuppgifterna i respektive land.

Fraktkostnader från eller till andra länder än Tyskland samt tull- och importkostnader betalas av köparen. För denna garanti gäller tysk lagstiftning, med undantag för FN:s internationella köplag (CISG).

SERVICE



Aktuelle Service-Adressen finden Sie immer unter:

Latest service adresses can be found under:

Vous trouvez nos adresses SAV sous:

Las direcciones actuales para asistencia técnica las encuentran siempre con:

www.ikra.de

DE | Ikra Service

Mogatec GmbH
Max-Wenzel-Str. 31
09427 Ehrenfriedersdorf
✉ Service.DE@ikra.de

AT | Ikra Service Österreich

Mogatec GmbH
Max-Wenzel-Str. 31
09427 Ehrenfriedersdorf - Deutschland
✉ Service.AT@ikra.de

BE | Ikra Service België

Mogatec GmbH
Max-Wenzel-Str. 31
09427 Ehrenfriedersdorf - Deutschland
✉ Service.BE@ikra.de

FR | Ikra Service France

20 Rue Hermes ZI de la Vigne, Bâtiment 5
31190 Auterive
✉ Service.FR@ikra.de

IT | Ikra Service Italia, da BRUMAR

Loc. Valgera 110/B
14100 ASTI (AT)
✉ Service.IT@ikra.de

ES | RECABALL

C/ Fragua, 20 – Pol. Ind Los Rosales
28932 Móstoles (Madrid)
✉ Service.ES@ikra.de

NL | Ikra Service Nederland

c/o Mogatec GmbH
Max-Wenzel-Str. 31
09427 Ehrenfriedersdorf - Deutschland
✉ Service.SE@ikra.de

PL | ABEMATECH

ul. Ostroroga 18A
01-163 Warszawa
✉ Service.PL@ikra.de

SE | Ikra Service Sverige

c/o Mogatec GmbH
Max-Wenzel-Str. 31
09427 Ehrenfriedersdorf - Deutschland
✉ Service.SE@ikra.de

